



Radost  
z jazdy

# BMW i8



# BORN ELECTRIC.

BMW i.  
BUDÚCNOSŤ MOBILITY.

Svet bude neustále v pohybe. My sme neustále v pohybe. A pohyb prináša vždy niečo vzrušujúce: zmenu. Zmena v BMW má však obzvlášť veľký význam. Je to v podstate začiatok novej éry, zameranej výlučne na udržateľnú mobilitu, prezentovanie elektrických vozidiel a sieťovo prepojených služieb, inšpirujúceho dizajnu a nového významu prémiovej kvality, definovaného udržateľnosťou. Nie zajtra, ale už dnes. BMW i je dôkazom toho, že udržateľnosť a radosť z jazdy sa navzájom môžu dokonalo dopĺňať.



## BMW i8.

BMW i8 zážitok .....8–25

## INOVÁCIE A TECHNIKA.

BMW Vision EfficientDynamics.....	26	BMW ConnectedDrive Services.....	36
Koncepcia vozidla.....	28	BMW ConnectedDrive Digital	
Technológia BMW eDrive.....	32	Services a Asistencia vodiča.....	38
Pohon všetkých kolies.....	34	Udržateľnosť.....	40
BMW 360° ELECTRIC.....	35		

## INDIVIDUALITA A ROZMANITOSŤ.

Dizajn BMW i8.....	42	Vonkajšie farby a kolesá.....	54
BMW i8 Neso.....	44	Štandardná/doplňková výbava	
BMW i8 Carpo Amido.....	46	a príslušenstvo.....	56
BMW i8 Carpo Ivory White.....	48	BMW i Pure Impulse Experience program..	58
BMW i8 Carpo Carum Spice Grey		Služby mobility.....	59
s exkluzívnymi prvkami.....	50	BMW Financial Services.....	60
BMW i8 Halo.....	52	Technické údaje.....	61

## VÝBAVA PREZENTOVANÝCH MODELOV.

Systémový výkon:	266 kW (362 k)
Celkový dojazd, každodenné použitie:	600 km <sup>1,2</sup>
Kolesá:	20-palcové BMW i disky z ľahkej zliatiny W-spoke 470, so zmiešanými pneumatikami
Vonkajšie farby:	Sophisto Grey s brilantovým efektom a zvýraznením BMW i Blue
Dizajn interiéru BMW i Halo:	Športový kožený volant so zvýraznením BMW i Blue, športové sedadlá čalúnené prírodnou kožou v exkluzívnom spracovaní Dalbergia Brown s textilným zvýraznením, metalické interiérové povrchy Amido

## CHCETE OBJAVIŤ VIAC?



### DIGITÁLNE OBJAVOVANIE: NOVÁ APLIKÁCIA BMW KATALÓGY.

Viac informácií, viac radosti z jazdy: Nová aplikácia BMW Katalógy vám ponúka úplne nový digitálny a interaktívny BMW zážitok. Stiahnite si aplikáciu BMW Katalógy na váš smartfón alebo tablet a preskúmajte nové perspektívy vášho BMW.



Značka BMW oslávila v roku 2016 svoje 100. výročie. Zistite viac na adrese [www.next100.bmw](http://www.next100.bmw)

Pri použití internetu vám môžu vzniknúť náklady, v závislosti od vašej zmluvy s operátorom.

<sup>1</sup> Je potrebná 42-litrová nádrž (doplňková).

<sup>2</sup> Dojazd závisí od viacerých faktorov, napríklad od osobného jazdného štýlu, charakteru trasy, vonkajšej teploty a prevádzky kúrenia, klimatizácie alebo predklimatizácie.



## SILA POKROKU.

Pokrok nepripustí kompromis. Pokrok skúma možnosti až po limity – a prekračuje ich. Výsledkom v tomto prípade je vízia budúcnosti, ktorá má reálnu podobu už dnes: BMW i8. Tento čistokrvný športový automobil prináša vskutku výnimočné jazdné zážitky: Technológie BMW EfficientDynamics spolu s koncepciami BMW eDrive a BMW EfficientLightweight sa však zároveň postarajú o to, že dosahuje spotrebu paliva iba na úrovni malého vozidla. Zažite najpokrokovejší športový automobil svojej doby. BMW i8.



NIE SÚ POTREBNÉ  
MAGNETY

PRE SILU PRÍŤAŽLIVOSTI.

## KONCEPCIA VOZIDLA BMW EFFICIENT LIGHTWEIGHT.

Ak je vaším hlavným princípom inovatívnosť, nevyhnutne potrebujete maximálnu kreativitu. Konceptia BMW EfficientLightweight, aplikovaná v BMW i8, bola navrhnutá od samého začiatku s dôrazom na potreby plug-in hybridného športového automobilu. Jeho inovatívna architektúra LifeDrive pozostáva z dvoch častí, pričom každá z nich je presne prispôbena konkrétnym požiadavkám. Hliníkové šasi – čiže modul Drive – obsahuje lítium-iónovú vysokonapäťovú batériu spolu so všetkými ostatnými komponentmi predného aj zadného pohonu. Medzi nimi sa nachádza priestor pre posádku, čiže modul Life. Je vyrobený z karbónu (plastu vystuženého uhlíkovými vláknami, t. j. CFRP), ktorý má ideálne vlastnosti pre inovatívne vozidlá BMW i: extrémna pevnosť, mimoriadne nízka hmotnosť a prispôbivosť, umožňujúca dosiahnuť vysokú mieru slobody pri vytváraní dizajnu a konštrukcie. Výsledkom je vozidlo, ktoré kombinuje výnimočné jazdné zážitky s príkladnou hospodárnosťou.



## SILA A EFEKTÍVNOSŤ – BMW eDRIVE.

Pokrok znamená zrýchlenie, ale zároveň zníženie spotreby paliva. Inovatívny balík technológie BMW eDrive tvoria elektrický motor, lítium-iónová vysokonapäťová batéria a pokročilý systém manažmentu energie. Elektromotor má výkon 96 kW (131 k) a kolesá prednej nápravy roztáča krútiacim momentom 250 Nm už pri najjemnejšom dotyku akcelerátora. Spolu s 1,5-litrovým benzínovým trojvalcom BMW TwinPower Turbo, ktorého výkon 170 kW (231 k) poháňa zadnú nápravu, to stačí na akceleráciu BMW i8 z pokoja na 100 km/h iba za 4,4 sekundy. Kombinovaná spotreba paliva má však hodnotu len 2,1 l/100 km.<sup>1</sup> Takéto výsledky dosiahnete, keď spojíte to najlepšie z dvoch typov pohonu do plug-in hybridného celku, čím vytvoríte jazdný zážitok, aký tu nikdy predtým nebol.

<sup>1</sup> Ďalšie informácie o spotrebe paliva a emisiách CO<sub>2</sub> nájdete na strane 61.



NIE SÚ  
POTREBNÉ ČÍSLA

PRE ZÁŽITOK Z RÝCHLOSTI.



## DYCH VYRÁŽAJÚCA JAZDNÁ DYNAMIKA.

Dokonalá rovnováha iba čaká na to, aby ste ju objavili a zažili. BMW i8 je ideálne vyvážené, s pomerom zaťaženia náprav 50:50. K tomu sa pridáva mimoriadne nízke ťažisko pre ešte viac agilnosti. Mimo mesta dokáže BMW i8 predviesť svoj plný potenciál s pohonom oboch náprav, ktorý ho svižne rozbehne na maximálnych 250 km/h. V závislosti od štýlu jazdy vodiča môžete zároveň dosiahnuť dojazd až približne 600 km.<sup>1,2</sup> Pri jazde rýchlosťou do 120 km/h dokázate prepnúť BMW i8 povelom tlačidla na čisto elektrickú prevádzku, tichú a bez emisií.<sup>3</sup> Toto nie je obyčajný automobil a potvrdzuje to ozaj neobyčajnými jazdnými zážitkami.



## AERODYNAMICKÁ ESTETIKA.

Ak chcete vzdorovať vetru, musíte prekonať odpor vzduchu. Plynulé línie a nízka silueta BMW i8 vytvárajú fascinujúco dynamický dojem, dokonca aj keď nehybne stojí. Všetko na tomto automobile je o aerodynamickej dokonalosti, zjednotenej s vysokými estetickými štandardmi. Všimnite si takmer uzavreté obličky, ladné kontúry exteriéru a krídlové dvere bez kľučiek. Neprehliadnuteľné sú aj mimoriadne expresívne LED predné svetlomety, schopné okrem iného špecificky prispôbiť distribúciu svetla jazde po diaľnici. A navyše sú doplnkovo k dispozícii aj s laserovými svetelnými modulmi. Táto technológia, vyvinutá premiérovou pre BMW i8, produkuje mimoriadne silné biele svetlo pre výrazné predĺženie efektívne osvetleného úseku vozovky. Laser však zároveň spotrebuje iba zlomok energie v porovnaní s konvenčnými svetlometmi. Stačí letmý pohľad a pochopíte, že máte pred sebou víziu budúcnosti – už dnes.



<sup>1</sup> Je potrebná 42-litrová nádrž (doplnková).

<sup>2</sup> Dojazd závisí od rozličných faktorov. Predovšetkým to sú: osobný jazdný štýl vodiča, charakter trasy, vonkajšia teplota a prevádzka kúrenia, klimatizácie alebo predklimatizácie.

<sup>3</sup> Platí pri využití elektrickej energie zo 100-percentne obnoviteľných zdrojov.





NIE JE POTREBNÉ  
MRHANIE

ENERGIU.



NIE SÚ POTREBNÉ  
MALÉ PÍSMENÁ

PRE POCHOPENIE PODSTATY.



## INOVATÍVNY INTERIÉR.

Dokonalosť dizajnu spočíva v atraktivite každého jedného detailu. Interiér BMW i8 sa inšpiruje plynulými líniami dynamického exteriéru a preberá aj jeho tému vrstvených povrchov, ktorá mimoriadne intenzívne zvýrazňuje celkovú dynamiku. Každý prvok v kokpite je systematicky orientovaný na vodiča, čo mu dovoľí absolútne sa ponoriť do vln intenzívneho zážitku za volantom. Napríklad plne digitálny trojdimenzionálny prístrojový displej zobrazuje vodičovi všetko, čo potrebuje vedieť: rýchlosť, dojazd, stav nabitia batérie a mnoho ďalších informácií – v kvalite vysokého rozlíšenia. Služby ConnectedDrive Services sa zároveň postarajú o spoľahlivé spojenie s vonkajším svetom za každých okolností – ako ďalší dôkaz toho, že BMW i8 vstupuje do oblasti nových a pokrokových technológií.

## VÝNIMOČNÉ MATERIÁLY.

Ak je hlavným princípom inovatívnosť, nájdete ju všade, kam sa pozriete. V prípade BMW i8 je to okamžite zjavné napríklad už pri pohľade na jeho nápadné krídlové dvere, ale v podstate aj na každý maličký nenápadný detail. Každý materiál je tu použitý spôsobom, ktorý odkazuje na budúcnosť. Uhlíkovými vláknami vystužený plast (CFRP, karbón), z ktorého je vyrobená kabína pre posádku, poskytuje vysokú bezpečnosť, pričom je zároveň až o 50 percent ľahší než oceľ, čo prispieva aj k obdivuhodnej efektívnosti vozidla. Koža na čalúnení je spracovaná za pomoci extraktu z olivových listov, čo je udržateľný proces, ktorého produktom je okamžite viditeľná a citeľná prírodná kvalita výsledného materiálu. Pokrok, ktorý prináša BMW i8, vďaka tomu zažije vodič počas jazdy všetkými svojimi zmyslami.





JE POTREBNÁ JEDNA  
JEDINÁ VEC:

SILA POKROKU.

# VÍZIA SA STALA REALITOU.

KONCEPT BMW VISION EFFICIENT DYNAMICS PO PRVÝKRÁT ROZBÚRIL HLADINU NA AUTOSALÓNE IAA 2009, UŽ O ŠTYRI ROKY SA VŠAK STAL REALITOU V PODOBE BMW i8.

**Koncept BMW Vision EfficientDynamics priblížil budúcnosť – a to naozaj výrazne.** Predviedol možnosť kombinácie emotívneho športového automobilu s racionálnou spotrebou a emisiami malého vozidla. Holistický prístup k jeho vývoju dokázal, že táto vízia sa môže stať realitou. Technológie BMW EfficientDynamics, napríklad ActiveHybrid, odľahčená konštrukcia, aerodynamika alebo inteligentný manažment energie sa pridali do komplexu efektivity, ktorá je atraktívna aj na pohľad. Už koncept, blízky k štádiu sériovej výroby, predstavený v roku 2009, bol schopný dosiahnuť vynikajúcu hodnotu emisií CO<sub>2</sub> iba 99 g/km a kombinovanú spotrebu len 3,76 l/100 km. Plug-in hybridná sústava konceptu BMW Vision EfficientDynamics pozostávala z 3,0-litrového

preplňaného naftového agregátu so vstrekováním common-rail na zadnej a elektromotora na prednej náprave. To umožnilo dosiahnuť unikátne dynamické parametre, inak typické iba pre vysokovýkonné športové automobily. Celkovo 98 článkov vysoko efektívnej lítium-polymérovej batérie sa nabíjalo aj s použitím Rekuperácie brzdné energie a nachádzali sa v stredovom tuneli, podobne ako batéria BMW i8, pre dosiahnutie najnižšieho možného ťažiska. Ďalšími technickými pozoruhodnosťami konceptu boli aktívna aerodynamika ako nasledujúce štádium vývoja aktívnych vzduchových klapiek, termoelektrický generátor, ktorý mení teplo motora na elektrinu a pokrokový energetický manažment. Množstvo z týchto prevratných inovácií sa dnes nachádza v BMW i8.



Nápadné krídlivé dvere boli neprehliadnuteľným vizuálnym prvkom už na koncepčnom vozidle BMW Vision EfficientDynamics.



Štúdia z roku 2009 s usporiadaním interiéru 2+2 avizovala aj celkový dnešný dizajn, ktorý je aerodynamicky založený na tvare kvapky vody.

Koncept kombinoval inovácie s vysoko emotívnym dizajnom spôsobom, ktorý výrazne predbehol svoju dobu. Už vtedy vyslal signál o blížiacom sa športovom automobile budúcnosti – BMW i8. Pri výške iba 1,24 metra stelesňuje 2+2-miestny automobil tú najefektívnejšiu aerodynamiku. Vrstvený dizajn v podobe modifikovanej pre BMW i8 prepája plynulé línie interiéru a exteriéru dovedy nepoznaným štylistickým jazykom.

Princíp „forma nasleduje funkciu“ je tu evidentný do najmenšieho detailu, vrátane udržateľných materiálov a unikátnej estetiky. Následné štúdie, predstavené ako BMW i8 Concept a BMW i8 Spyder Concept v roku 2011, už priniesli definitívny predobraz nadchádzajúceho sériovo vyrábaného modelu. Plán zmeniť víziu na štandardne produkovanú realitu bol dodržaný v roku 2014 a živým dôkazom je BMW i8.

# KONCEPCIA BMW EFFICIENT LIGHTWEIGHT. VYNALIEZAVÝ CHARAKTER JAZDY.

ARCHITEKTÚRA LIFE DRIVE V BMW i8 JE INOVATÍVNOU PREDLOHOU PRE ŠPORTOVÝ AUTOMOBIL BUDÚCNOSTI.

Správne materiály sú použité na správnych miestach. Ich voľba vychádza z funkčnosti, samozrejme s požiadavkou na maximálnu efektivitu. A takisto z optimalizácie dynamiky. Toto je koncepcia **BMW EfficientLightweight**, jeden z hlavných pilierov stratégie BMW EfficientDynamics. Pri BMW i8 však konštruktéri pokročili v oblasti návrhu vozidla a pri voľbe materiálov ešte ďalej.

Výsledkom je architektúra LifeDrive. Tá pozostáva z dvoch nezávislých, zároveň však dokonalo sa dopĺňajúcich jednotiek. Priestor pre posádku, známy tiež ako modul Life, je v súlade s konštrukčnými princípmi BMW EfficientLightweight vyrobený z plastu vystuženého uhlíkovými vláknami (CFRP), teda jednoducho povedané z karbónu. Použitie tohto extrémne ľahkého, zároveň však mimoriadne pevného materiálu, pomohlo dosiahnuť hmotnosť vozidla iba 1 485 kg, napriek záťaži, ktorú pridala lítium-iónová vysokonapäťová batéria.

Pohonné systémy v druhom module s označením Drive, vyrobenom prevažne z hliníka, sú zakomponované do predných (elektromotor)

a zadných (benzínový motor) partií, nad jednotlivé nápravy. Lítium-iónová vysokonapäťová batéria je umiestnená v priestore, ktorý je všeobecne známy pod označením stredový tunel a v tomto prípade prepája oba pohonné systémy. Komponenty pohonu vpredu aj vzadu, lítium-iónová vysokonapäťová batéria a priestor pre posádku tvoria funkčnú celistvú jednotku. Tento stavebný princíp je podporený aj inovatívnou odľahčenou konštrukciou s pokrokovým využitím materiálov, ktoré zlepšujú jazdnú dynamiku, pričom majú zároveň pozitívny vplyv na spotrebu a dojazd.

Optimalizácia hmotnosti v BMW i8 bola dosiahnutá nielen voľbou inovatívnych materiálov, ale aj dômyselnými riešeniami na redukcii konštrukčných hmôt. Tu sú dva príklady z mnohých. Štruktúra krídlových dverí má karbónové jadro a vonkajšie povrchy z termoplastu, čo prinieslo úsporu hmotnosti až 50 percent v porovnaní s konvenčnou konštrukciou. Deliaca priečka medzi kabínou a batožinovým priestorom je vyrobená zo špeciálneho tvrdeného skla, ktoré okrem zlepšených akustických vlastností prináša aj redukcii až polovice hmotnosti v porovnaní s konvenčnými kompozitnými technológiami.

NÍZKE ŤAŽISKO A VYVÁŽENÝ  
POMER ZATAŽENIA NÁPRAV.

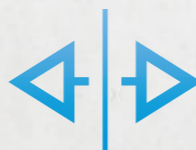

49 G/KM.

KOMBINOVANÉ EMISIE CO<sub>2</sub>.

2,1 L/100 KM.

KOMBINOVANÁ SPOTREBA PALIVA.

266 KW.

SYSTÉMOVÝ VÝKON.

1 485 KG.

POHOTOVOSTNÁ HMOTNOSŤ DIN<sup>1</sup>.

4,4 S.

ZRÝCHLENIE 0-100 KM/H.

250 KM/H.

MAX. RÝCHLOSŤ<sup>2</sup>.

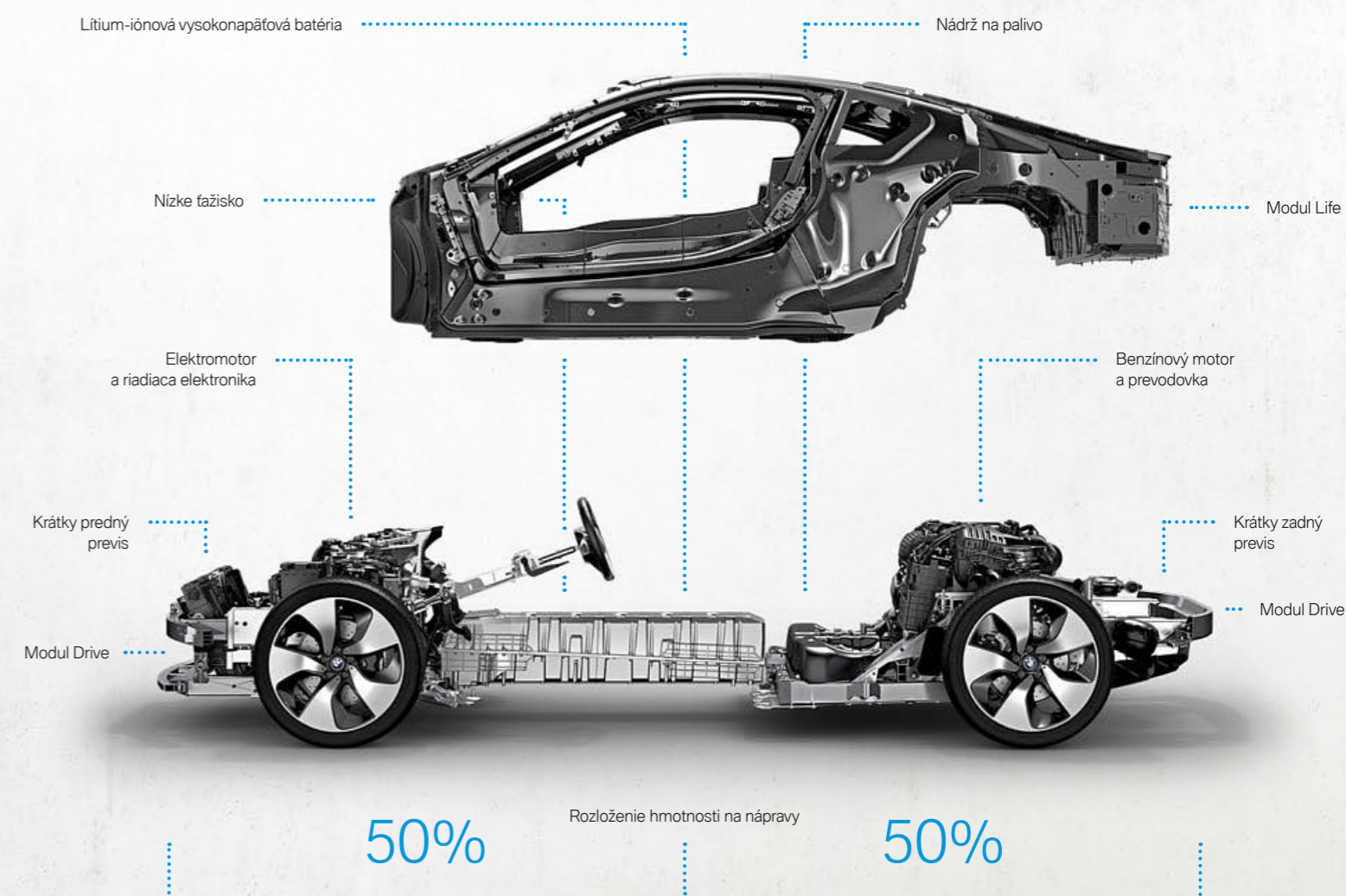

<sup>1</sup> Pohotovostná hmotnosť EU je 1 560 kg.  
<sup>2</sup> Elektronicky obmedzená.

# ĽAHKÝ, PEVNÝ A BEZPEČNÝ: PRIESTOR PRE POSÁDKU Z HIGH-TECH KARBÓNU.

PLAST VYSTUŽENÝ UHLÍKOVÝMI VLÁKNAMI (CFRP, KARBÓN) JE REVOLÚCIOU V ĽAHKEJ KONŠTRUKCII.

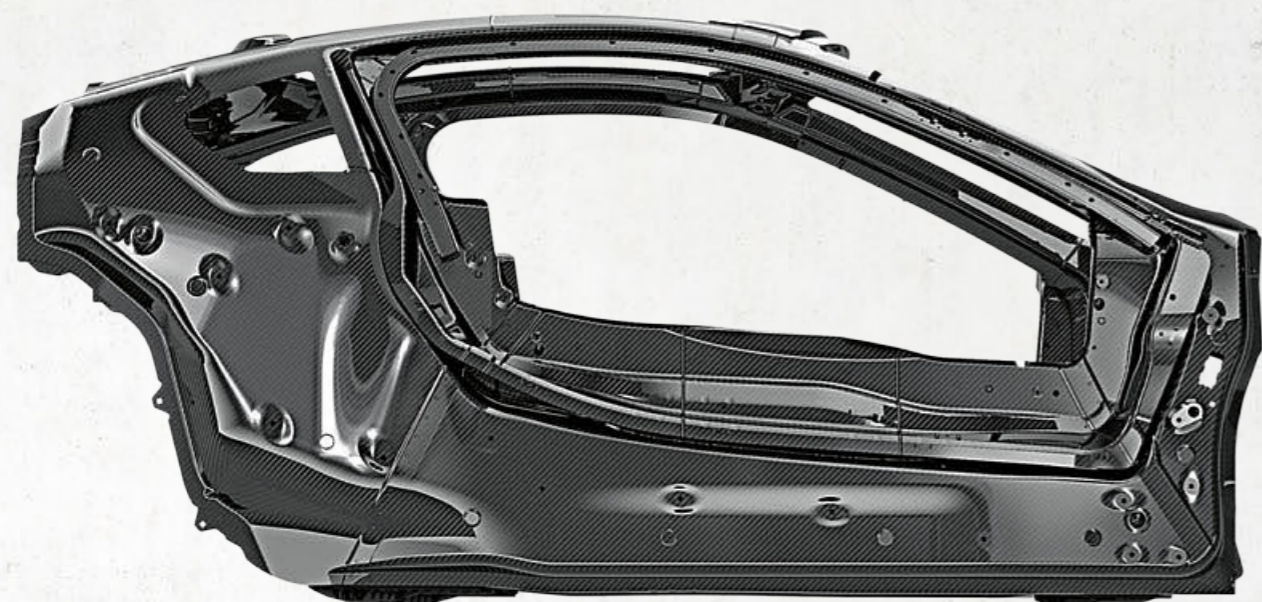

**Inovácie v každej maličkosti.** Vďaka vývoju BMW EfficientDynamics dokázali inžinieri BMW nájsť kompenzáciu za extra hmotnosť, ktorú do vozidla prináša lítium-iónová vysokonapäťová batéria, rozsiahlym použitím hliníkových a karbónových komponentov.

Predovšetkým karbón je mimoriadne inovatívny konštrukčný materiál. Napriek svojej ľahkosti je pozoruhodne pevný, stabilný a tým pádom bezpečný ako stavebný materiál priestoru pre posádku (modulu Life). Jeho použitie prináša benefity aj v podobe zlepšenej agility, špičkového handlingu, mimoriadnej jazdnej stability a spontánnej akcelerácie BMW i8.

Použitie karbónu pre kabíny vozidiel bolo dlho nemysliteľné, pretože sa spočiatku produkoval iba ručne, čo malo za výsledok enormne vysoké náklady. BMW i však prepísalo dejiny automobilovej výroby tým, že nezávisle prišlo s prvou produkčnou verziou. Úspora hmotnosti použitím karbónu je až 50 percent v porovnaní s oceľou. Dokonca aj oproti hliníku je karbón ľahší až o 30 percent.

Karbónové komponenty však nie sú revolučné iba pre ľahkú konštrukciu. Zároveň dávajú dizajnérom a konštruktérom značnú tvorivú slobodu, pretože uhlíkové vlákna sú takmer rovnako dobre tvárne ako textilie. Takže karbónová karoséria BMW i8 je nielen exemplárnym príkladom dobrého využitia priestoru, má aj optimálnejší dizajn, s nižším koeficientom odporu vzduchu  $c_x$  iba 0,26.

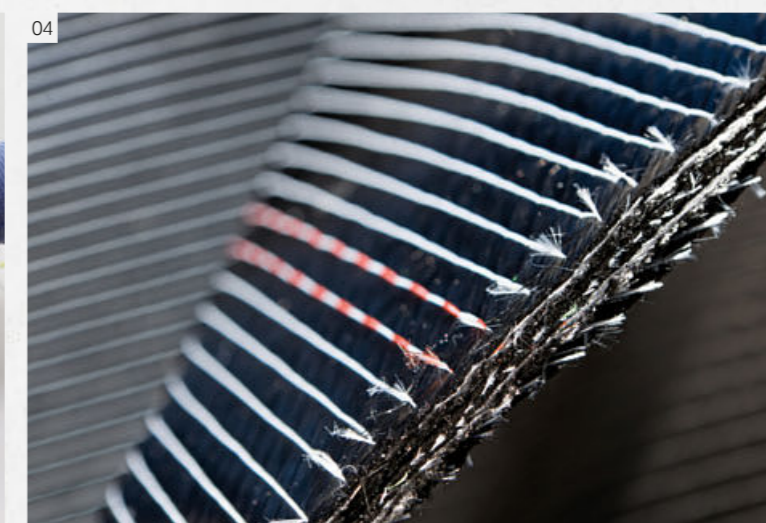

Špeciálne pre výrobu uhlíkových vlákien bola postavená prevádzka Moses Lake v štáte Washington v USA. Tento high-tech materiál sa v nej produkuje už od roku 2011. Kompletne energetické nároky tejto továrne sú pokryté z udržateľného zdroja z hydroelektrárni. Kotúče s takzvanými prameňmi [02] – takto sa označuje pletenec vyrobený z približne 50 000 ultra tenkých uhlíkových vlákien s hrúbkou iba 0,007 mm [01] – sa

odosielajú lodou do Nemecka. V bavorskom Wackersdorfe sa vlákna následne spracujú do látkovitej tkaniny [04], ktorá je surovinou pre výrobu karbónových dielov. Všetky komponenty z dodaného karbónu sa vyrábajú lisovaním v Landshute a v Lipsku, zatiaľ čo kontrola kvality [03] a montáž prebiehajú v Lipsku.

# TO NAJLEPŠIE Z OBOCH SVETOV.

VĎAKA BMW EFFICIENT DYNAMICS A POHONU eDRIVE DISPONUJE PLUG-IN HYBRIDNÝ ŠPORTOVÝ AUTOMOBIL BMW i8 VÝNIMOČNOU DYNAMIKOU, AKO AJ EFEKTIVITOU: V ČISTO ELEKTRICKOM REŽIME AJ PRI KOMBINÁCIÍ BENZÍNOVÉHO MOTORA BMW TWIN POWER TURBO A ELEKTROMOTORA.

**Športový automobil aj plug-in hybrid, ako jeden nekompromisný celok.** BMW eDrive kombinuje hmotnostne optimalizovaný elektrický motor vpredu s benzínovým motorom vzadu. Výhody oboch zdrojov pohonu spája inteligentný manažment energie, pre čo najvyššiu efektivitu. BMW i8 zároveň produkuje maximálnu dynamiku, aj vďaka na mieru vytvorenej architektúre LifeDrive a presnému zladeniu všetkých komponentov. Nikdy žiadne vozidlo predtým nestelesňovalo filozofiu BMW EfficientDynamics tak presvedčivo ako BMW i8.

Elektrický pohonný systém, prispôsobený hybridnej koncepcii, ponúka maximálny výkon 96 kW (131 k) a prednú nápravu roztáča najvyšším krútiacim momentom 250 Nm. Vysoko sofistikovaný benzínový trojvalec BMW TwinPower Turbo s výkonom 170 kW (231 k) prenáša svoj krútiaci moment 320 Nm cez špeciálne modifikovanú 6-stupňovú prevodovku Steptronic priamo na zadnú nápravu.

Elektrický motor dokáže poskytnúť benzínovému agregátu okamžitú podporu vo forme funkcie boost – bez zvyšovania spotreby paliva. Obzvlášť užitočné je to pri potrebe prudkého zrýchlenia, napríklad pri predbiehaní. Elektrický generátor, umiestnený v blízkosti benzínového trojvalca BMW TwinPower Turbo, dodáva energiu lítium-iónovej vysokonapätovej batérii v rozličných jazdných situáciách, takže dostatočný výkon je vždy k dispozícii.

BMW i8 ponúka unikátne zážitky vďaka dokonalému zladeniu inteligentného manažmentu energie a jazdných režimov. Predvoleným režimom pri štarte je vždy COMFORT, ktorý ponúka vyvážený pomer športovosti a efektivity. Vďaka tejto konfigurácii má elektrický dojazd<sup>5</sup> hodnotu do 30 km<sup>4</sup>, s elektrickou maximálnou rýchlosťou 65 km/h. Keď tlačidlom aktivujete režim eDRIVE, maximálna rýchlosť pri čisto elektrickom pohone stúpne na 120 km/h.

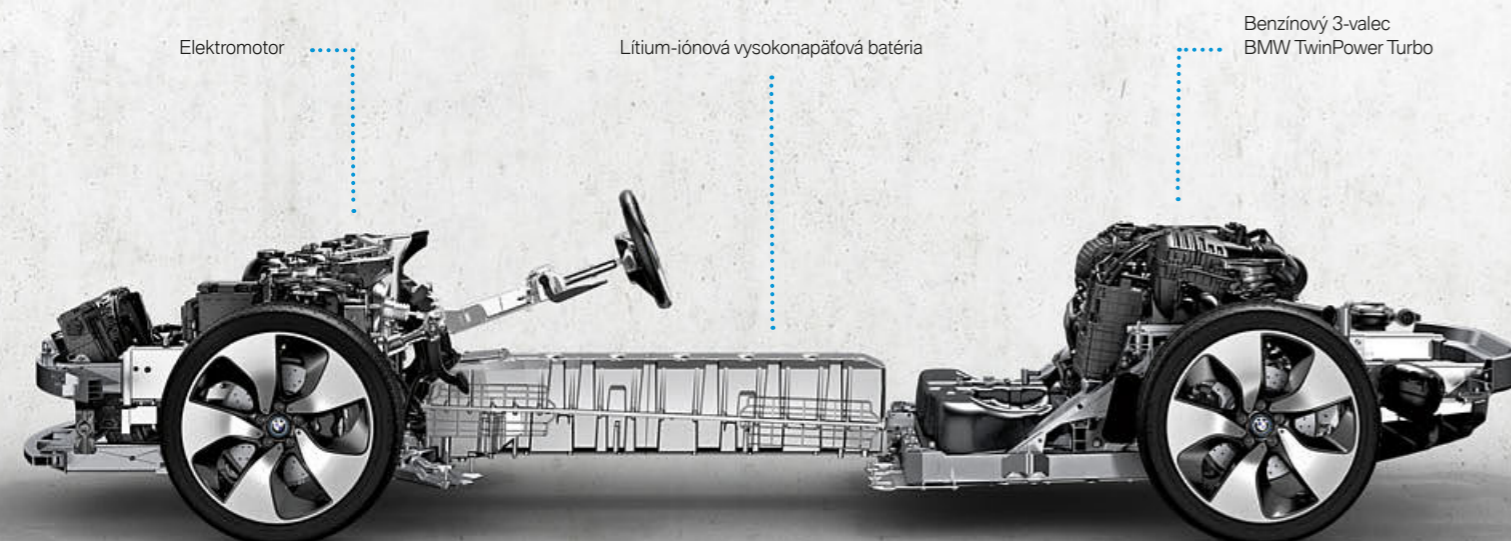

Elektromotor

Litium-iónová vysokonapäťová batéria

 Benzínový 3-valec  
BMW TwinPower Turbo

Pri aktivovaní režimu SPORT sa vozidlo automaticky stane dynamickejšim: Elektromotor a benzínový agregát začnú spolupracovať a batéria sa nabíja rekuperáciou pri jazde s uvoľneným akceleračtorom a pri brzdení. Pri jazde v ECO PRO režime sa dojazd predĺži až o 20 percent<sup>1</sup> pri dostatočne

úspornom vodičskom štýle a vďaka optimálnemu využitiu výhod oboch pohonov. Výsledok je jasne viditeľný: kombinovaná spotreba iba 2,1 l/100 km podľa testovacieho cyklu NEDC.



**Režim COMFORT.** V tomto režime sa jazda začne s čisto elektrickým pohonom, až do rýchlosti 65 km/h. Pri jej prekročení sa pridá aj benzínový motor. Tento režim poskytuje maximálny komfort jazdy a celkový dojazd viac než 500 km<sup>4</sup>.



**Režim ECO PRO.** Tento mód sa sústreďuje na efektivitu jazdy a rekuperáciu energie. V tomto režime je možné dosiahnuť elektrický dojazd do 30 km<sup>4</sup> a celkový maximálny dojazd do 600 km<sup>5</sup>.



**Režim SPORT.** Toto nastavenie sa aktivuje výlučne voliacou pákou prevodovky. Umožňuje maximálnu podporu od elektrického motora, podvozok nalaďuje na dynamickejšie reakcie a zrýchli činnosť prevodovky Steptronic pri radení. Digitálny otáčkomer a rýchlomer v tomto režime zmenia svoje číselníky na oranžové.

## eDRIVE.

ELEKTROMOTOR.

## 0 G.

NULOVÉ EMISIE CO<sub>2</sub> – SILNÝ ARGUMENT PRE ČISTO ELEKTRICKÚ JAZDU s BMW eDRIVE.<sup>2</sup>

## HYBRID.

PLUG-IN HYBRID (ELEKTROMOTOR A SPALOVACÍ MOTOR). BATÉRIU JE MOŽNÉ NABÍJAŤ Z ELEKTRICKEJ ZÁSUVKY.

## 266 KW.

VYSOKÝ SYSTÉMOVÝ VÝKON DÁVA VĎAKA POKROTIVOSTNEJ HMOTNOSTI BMW i8 IBA 1 485 KG VOZIDLU MIMORIADNE ŠPORTOVÚ JAZDNÚ DYNAMIKU.<sup>3</sup>

## 4,4 S.

ZRÝCHLENIE 0–100 KM/H.

## 250 KM/H.

MAX. RÝCHLOSŤ.<sup>6</sup>

<sup>1</sup> Na základe internej štúdie BMW o spotrebe paliva, závisí od konkrétného vodičského štýlu.  
<sup>2</sup> Platí pri využití elektrickej energie zo 100-percentne obnoviteľných zdrojov.  
<sup>3</sup> Pohotovostná hmotnosť EU je 1 560 kg.  
<sup>4</sup> Elektrický dojazd (NEDC) je 37 km.  
<sup>5</sup> Dojazd závisí od viacerých faktorov, napríklad od osobného jazdného štýlu, charakteru trasy, vonkajšej teploty a prevádzky kúrenia/klimatizácie.  
<sup>6</sup> Elektronicky obmedzená.

**BMW EFFICIENT DYNAMICS.**  
NIŽŠIA SPOTREBA. VIAC RADOSTI Z JAZDY.



# TRAKCIA V KAŽDEJ JAZDNEJ SITUÁCII.

VĎAKA ELEKTRICKÉMU MOTORU NA PREDNEJ NÁPRAVE A BENZÍNOVÉMU AGREGÁTU PRI ZADNEJ NÁPRAVE BMW i8 OPTIMÁLNE KOMBINUJE DYNAMICKÉ VÝHODY PREDNÉHO AJ ZADNÉHO POHONU.

**Pohon všetkých kolies pre maximálnu trakciu.** BMW i8 dokáže svoj plný potenciál výkonu preniesť na cestu všetkými štyrmi kolesami, pre lepšiu trakciu a ovládateľnosť. Na prednej náprave využíva vysoký krútiaci moment elektrického motora a zadné kolesá cez šesťstupňovú prevodovku Steptronic poháňa benzínový motor. Toto usporiadanie poskytuje optimálnu konfiguráciu pohonu pre každú jednu situáciu.

BMW i8 je tiež schopné jazdy čisto na elektrickú energiu. Najväčšou výhodou je však kombinácia oboch pohonov a ich vzájomné dopĺňanie sa,

pri ktorom ideálne predvedú svoje schopnosti. Napríklad keď vchádzate do zákruty, pomer prenosu krútiaceho momentu na cestu sa posunie viac v prospech zadnej nápravy, čo zvyšuje presnosť riadenia a smerovú stabilitu pri zatočení. Pri prudkej akcelerácii má vodič k dispozícii trakciu všetkých štyroch kolies, čo pomôže aj na suchej, ale predovšetkým na klzkej vozovke. Mimoriadne cenným prínosom pohonu všetkých kolies je zvýšená bezpečnosť zimnej jazdy na najnáročnejších zasnežených a namrznutých povrchoch cesty. To všetko mení akceleráciu v BMW i8 na veľmi intenzívny zážitok, ktorý svoju dynamiku predvedie z každej rýchlosti.

**Pohon zadných kolies.** Zadnú nápravu poháňa benzínový motor TwinPower Turbo.



Predný pohon plus zadný pohon rovná sa inteligentný **pohon všetkých kolies.**



**Pohon predných kolies.** Elektrický motor poháňa prednú nápravu.

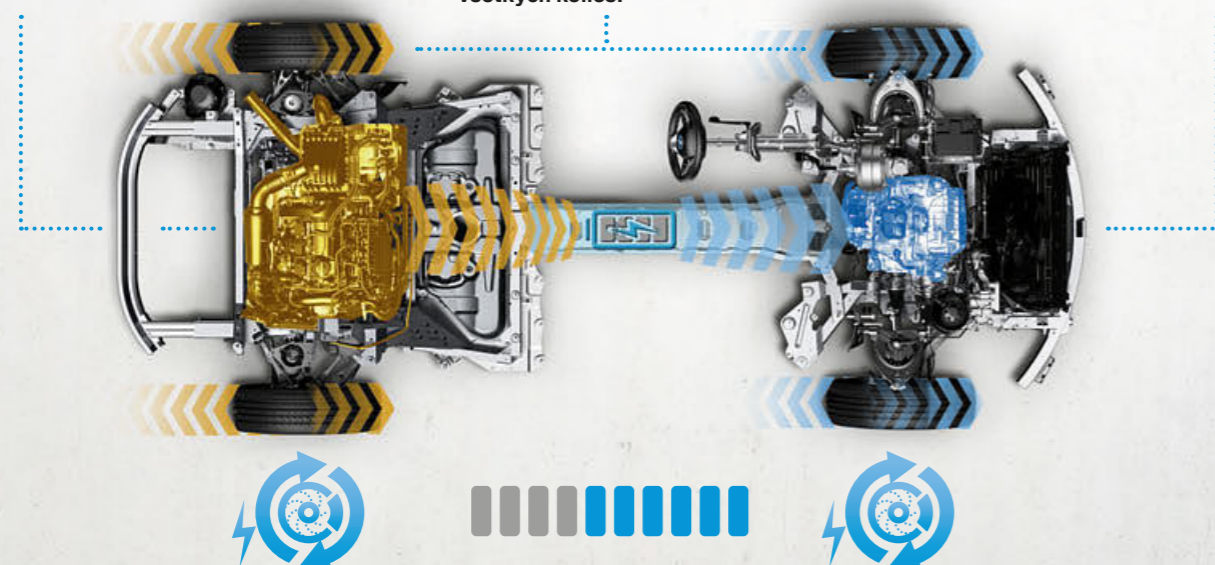

## Inovatívne riešenia nabíjania od BMW 360° ELECTRIC.

**Zjednodušená elektromobilita.** Benzínový motor spolu s inteligentným manažmentom energie nabíjajú lítium-iónovú vysokonapäťovú batériu<sup>1</sup> cez generátor priamo počas jazdy. O dobíjanie sa stará aj systém Rekuperácie brzdného energie. K tomu sa pridávajú inovatívne produkty a služby od BMW 360° ELECTRIC pre nabíjanie vášho BMW i8.

**Nabíjanie doma.** BMW i8 dokážete nabiť z bežnej 230V domácej zásuvky pomocou štandardne dodávaného kábla. Trvá to približne 2,5 hodiny<sup>2</sup>. K dispozícii sú aj zariadenia BMW i Wallbox, na mieru prispôbivé rýchlemu a jednoduchému nabíjaniu batérie doma. Proces nabíjania môžete sledovať na prístrojovom paneli vozidla a dokonca na smartfóne pomocou aplikácie BMW Connected<sup>3</sup>. V ponuke je aj dodanie, montáž a údržba nabíjacej stanice, spolu s poradenstvom a ďalšími službami.

2,5 H<sup>2</sup>.

KRÁTKY ČAS NABÍJANIA PRE NEKONEČNE ELEKTRIZUJÚCE JAZDNÉ PŮŽITKY.



**Verejné nabíjanie:** BMW vyvinulo služby mobility ChargeNow<sup>4</sup>, ktoré vám umožnia nabíjať vaše BMW i8 na verejných staniciach, keď ste mimo domova. Tieto nabíjacie stanice, prevádzkované rozličnými poskytovateľmi, sú združené do jednej veľkej siete. Nabíjacie stanice ChargeNow nájdete rýchlo a jednoducho v navigačnom systéme cez BMW ConnectedDrive, pomocou aplikácie BMW Connected<sup>3</sup> alebo ChargeNow a samozrejme aj na internetovej stránke ChargeNow ([www.chargenow.com](http://www.chargenow.com)). Karta ChargeNow a aplikácia Intercharge<sup>3</sup> umožnia získať prístup k nabíjacim staniciam bez nutnosti hotovostnej platby. Zákazník na konci mesiaca dostane súhrnnú faktúru, ktorú zaplatí kreditnou alebo debetnou kartou.



<sup>1</sup> Lítium-iónová vysokonapäťová batéria disponuje dlhou životnosťou. Ak by sa napriek tomu vyskytol nejaký problém vysokonapäťovej batérie počas prvých 8 rokov alebo prvých 100 000 km, váš BMW i Agent sa bezplatne postará o riešenie.

<sup>2</sup> Závisí od miestnej elektrickej infraštruktúry a zvolenej doplnkovej výbavy. Čas nabíjania je uvedený pre nabitie na 80% maximálnej kapacity batérie.

<sup>3</sup> Nie je k dispozícii pre Slovensko.

<sup>4</sup> Nie je k dispozícii pre Slovensko. Informácie o alternatívnom riešení vám poskytne váš miestny BMW i Agent.

# SÚSTREĎTE SA NA TO DÔLEŽITÉ: VÁŠ ZÁŽITOK Z JAZDY.

VŠETKO, ČO VODIČ POTREBUJE VEDIEŤ, NA DVOCH VEĽKÝCH DISPLEJOCH.



**Centrum pozornosti.** Dva veľké displeje v BMW i8 slúžia ako rozhranie medzi vodičom a vozidlom. Prístrojový displej, prvýkrát plne digitálny, je priamo pred ním. Vľavo zobrazuje rýchlomer, s aktuálnou hodnotou vo veľkom digitálnom formáte. Vpravo sa na ňom nachádza takzvaný Powermeter, ktorý vás informuje o činnosti pohonného systému BMW eDrive. V každom z jazdných režimov – COMFORT, SPORT aj ECO PRO – vám poskytnú prístrojový displej vždy všetky potrebné informácie.

V strede horizontálne orientovanej palubnej dosky sa nachádza 8,8-palcový displej systému iDrive, štandardne aj s navigačným

systémom Professional. Jednoducho sa ovláda, vďaka renomovanému menu BMW a ovládaču iDrive Touch Controller s dotykovou plochou na stredovej konzole. Navigačný systém BMW i8, so službami BMW i ConnectedDrive Services pre navigáciu, disponuje dodatočnými funkciami prispôbenými špecifickým požiadavkám plug-in hybridného športového automobilu.

Mimoriadne inovatívny grafický štýl displeja systému iDrive aj prístrojového displeja pomáha vodičovi dosiahnuť doslova pocit jednoty s BMW i8. Všetky informácie sú zobrazené vo vysokej kvalite a trojrozmernom dizajne, v súlade so štylistickou estetikou BMW.



Služby Remote Services<sup>2</sup>, prístupné cez aplikáciu BMW Connected<sup>2</sup>, vám umožnia vyklimatizovať interiér už pred nastúpením do vozidla.



Služby BMW i ConnectedDrive Services pre navigáciu na požiadanie zobrazia dostupné nabíjacie stanice na displeji navigačného systému Professional.

## SLUŽBY REMOTE SERVICES CEZ APLIKÁCIU BMW CONNECTED VLOŽIA BMW i8 DO VAŠEJ RUKY.

Vždy v spojení: BMW i8 disponuje inteligentnými službami BMW ConnectedDrive Services, ktoré sa jednoducho ovládajú z vášho smartfónu<sup>1</sup>. Inteligentné služby BMW Remote Services, dostupné pre iOS aj Android, vám umožnia nájsť miestne nabíjacie stanice a kedykoľvek skontrolovať elektrický dojazd vášho vozidla. Smartfónová aplikácia vám poskytne aj prístup k ďalším dôležitým údajom, vrátane stavu nabíjania batérie, servisných požiadaviek a polohy vozidla. Dokonca viete na diaľku skontrolovať, či sú zatvorené okná. Navyše môžete diaľkovým ovládaním aktivovať klimatizáciu vozidla, už pred jazdou.

Ďalšia funkcia vám umožní preniesť adresy zo smartfónu priamo do navigačného systému vášho BMW i8.

Funkcia Teleservice Battery Guard, ktorú si môžete aktivovať cez zákaznícky portál BMW ConnectedDrive, vám okamžite pošle notifikačnú sms alebo e-mail, keď úroveň nabitia batérie poklesne pod určitú hranicu.



**BMW ConnectedDrive**  
Spojenie s technológiou zajtrajška.

<sup>1</sup> Informácie o kompatibilných zariadeniach nájdete na adrese [www.bmw.sk/bluetooth](http://www.bmw.sk/bluetooth)  
<sup>2</sup> Nie je k dispozícii pre Slovensko.

# INOVÁCIE ZAJTRAJŠKA NA DNEŠNÝCH CESTÁCH.

BMW CONNECTED DRIVE UDRŽIAVA VODIČA V SPOJENÍ  
S OKOLITÝM SVETOM – VO VOZIDLE AJ MIMO NEHO.



Zobrazenie obsahuje projekciu Head-Up displeja.

**BMW ConnectedDrive.** BMW ConnectedDrive so svojimi inteligentnými službami a asistenčnými systémami má vždy po ruke ten správny prvok pre každého vodiča BMW i8. Služby BMW ConnectedDrive Digital Services prinášajú viac slobody prostredníctvom rozmanitých spôsobov sieťového

prepojenia vodiča, vozidla a okolitého sveta. BMW ConnectedDrive asistenčné systémy zvyšujú nielen bezpečnosť, ale aj komfort jazdy. Tieto inteligentné systémy odbremenia vodiča a minimalizujú riziko vzniku dopravnej nehody.

**BMW ConnectedDrive**  
Spojenie s technológiou zajtrajška.

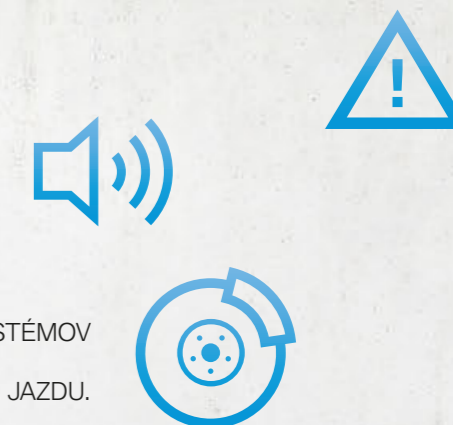

ARZENÁL ASISTENČNÝCH SYSTÉMOV  
PRE BEZPEČNÚ JAZDU.

**BMW ConnectedDrive Services & Apps.** Tieto služby a aplikácie vám zabezpečia konektivitu, na ktorej vám záleží, s ľuďmi, ktorých chcete mať na blízku. Každý prvok bol vyvinutý s dôrazom na vylepšenie vášho jazdného zážitku. ConnectedDrive Services predstavujú komplexný súbor služieb a aplikácií. Napríklad Online Entertainment<sup>2</sup> vám umožní otvoriť si paušálne konto u niektorého z hudobných partnerov BMW, napríklad Napster, čo vám poskytne prístup k desiatkam miliónov skladieb všetkých žánrov. BMW Online Office vám umožní prijímať, čítať a odpovedať na e-maily priamo vo vozidle. Okrem toho sa vám môžu zobrazit čerpacie stanice, body záujmu (POI) a v zahraničí aj tamojšie dopravné predpisy.

Concierge Service<sup>2</sup> vás prepojí s operátorom telefonického centra BMW, na povel tlačidla. Operátor vám následne dokáže nájsť konkrétnu reštauráciu, najbližší bankomat alebo pohotovostnú lekárňu a poslať ich adresy priamo do navigačného systému vášho vozidla. Táto doplnková výbava je k dispozícii iba v kombinácii s ConnectedDrive Services.

**BMW ConnectedDrive asistenčné systémy vodiča.** Jedným z najvýraznejších prvkov tohto súboru je plnofarebný BMW Head-Up displej<sup>1</sup>, v rámci doplnkovej výbavy. Informácie, dôležité pre jazdu, premieta priamo do zorného poľa vodiča, čo mu umožní udržať plnú koncentráciu na premávku pred ním. Okrem údajov z navigácie zobrazuje aj informácie od asistenčných systémov vodiča, ako je napríklad Speed Limit Info vrátane indikácie zákazu predbiehania, kontrolné hlásenia systémov či zoznamy telefonických kontaktov a položiek v zábavných systémoch. Vodič zaregistruje informáciu na Head-Up displeji až o 50 percent rýchlejšie než na displeji systému iDrive alebo prístrojovom displeji. Prínosom je podstatne zvýšená bezpečnosť a radosť z jazdy.

Doplnková výbava Driving Assistant pre i8 obsahuje prvky ako Surround View a viacero ďalších systémov na báze kamery. Obsahom balíka Driving Assistant sú aj Speed Limit Info s indikáciou zákazu predbiehania, Asistent diaľkových svetiel, Kolízne varovanie a varovanie pred chodcami s aktiváciou brzd v meste, parkovacie senzory PDC, Surround View a Side View s rozoznávaním prekážok.

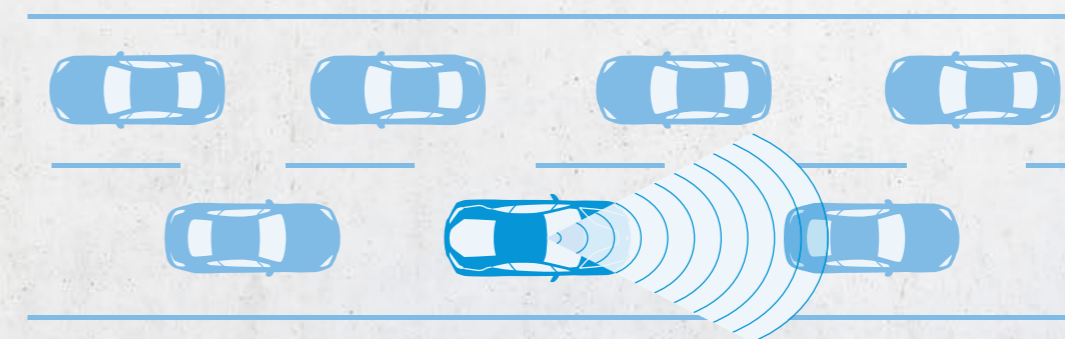

<sup>1</sup> Zobrazenie BMW Head-Up displeja nemusí byť plne viditeľné pri použití polarizačných sivečných okuliarov. Presný obsah zobrazenia BMW Head-Up displeja závisí od zvolenej doplnkovej výbavy. Pre použitie displeja je potrebná ďalšia doplnková výbava.  
<sup>2</sup> Nie je k dispozícii pre Slovensko.

# HOLISTICKÉ MYSLENIE S DÔRAZOM NA UDRŽATEĽNOSŤ.

BMW i8 JE UDRŽATEĽNÉ, OD VÝVOJA A VÝROBY,  
AŽ PO VYUŽITIE A RECYKLÁCIU.



BMW i8 a BMW i3 sa vyrábajú v Lipsku s využitím udržateľne generovanej energie.

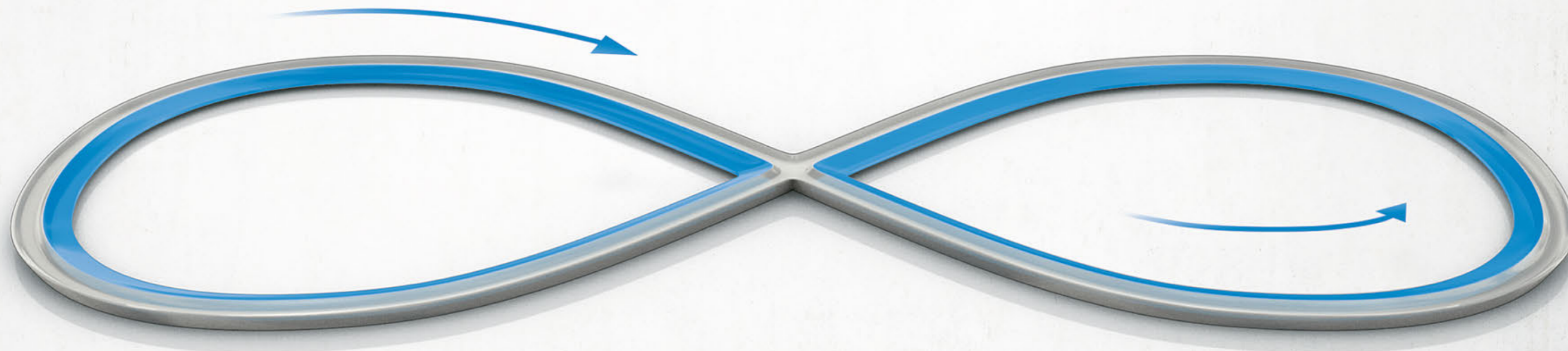

**Premyslené do najmenšieho detailu.** BMW i8 veľmi jasne dokazuje význam, ktorý má udržateľnosť ako ústredná hnacia sila BMW i. Už vo fáze najskoršieho vývoja boli odsúhlasené merateľné ciele, ktoré sa majú sledovať a dodržiavať pri výrobe vozidla, od surovín, cez samotný proces produkcie, až po využitie a recykláciu.

V rámci snahy o udržateľnosť je výrobná kapacita uhlíkových vlákien v Moses Lake (USA) zásobovaná výlučne elektrickou energiou z obnoviteľného zdroja, konkrétne z jednej z najväčších hydroelektrární na svete. Podobný cieľ plnia aj štyri nedávno postavené obrovské veterné turbíny, ktoré vyrábajú elektrinu pre továreň BMW v Lipsku. Ďalším krokom k eliminácii emisií CO<sub>2</sub> je použitie zelenej energie na nabíjanie lítium-iónovej vysokonapäťovej batérie vozidla. V neposlednom rade sa myslelo aj na recykláciu batérií po ukončení ich životnosti vo vozidle. Môžu sa využiť napríklad na dočasné ukladanie energie, získanej zo solárnych alebo veterných systémov.

**95%**

MATERIÁLOV, POTREBNÝCH NA VÝROBU  
BMW i8, SA DÁ RECYKLOVAŤ.

**100%**

ENERGIE, POTREBNEJ NA VÝROBU  
BMW i V TOVÁRNI V LIPSKU, SA  
ZÍSKAVA UDRŽATEĽNÝM SPÔSOBOM.

## ŠPORTOVÝ VZHLAD A TRVALÝ DOJEM.



### BMW i8 – akoby vytesané z jediného kameňa.

Predná časť, bočné sekcie a strecha na seba nadväzujú plynulými líniami, ktoré vytvárajú dojem umeleckej skulptúry. Znamení výnimčnosti sú aj dômyselné krídlové dvere a športové nadanie, naznačené proporciami vozidla. Pri pohľade spredu je BMW i8 mimoriadne nízke a široké, čím dáva najavo svoju agilitu a aerodynamickú účinnosť. Príslušnosť k rodine

BMW i je okamžite zjavná z obličiek v nízkom profile s modrým lemovaním, ktoré sú takmer uzavreté a aj z viacerých detailov vo farbe BMW i Blue. Nápadné LED predné svetlomety vo výraznom tvare písmena U s rozšírenou funkčnosťou sú ďalším identifikátorom štylistickej školy BMW i. Nábežná hrana kapoty je dokonca nižšia než lemy blatníkov, z čoho pramení dojem najčistejšej formy športovosti.

Dizajnový prvok „Black Belt“, teda pás vo vysokolesklej čiernej farbe, vychádza z tvaru písmena V na kapote a tiahne sa až do zadných partií a zadných LED svetiel vo forme písmena U. Výsledný vizuálny dojem je mimoriadne silný. Dlhé línie, nízka silueta a výrazne klinovitý tvar udeľujú BMW i8 veľmi zreteľný profil vysokovýkonného športového automobilu. Aj keď nehybne stojí, naznačuje okamžitú pripravenosť vyraziť vpred.

K tomuto dojmu prispievajú aj línie „Stream Flow“, typické pre vozidlá BMW i, ktoré sa tiahnu na úrovni bočných okien a naznačujú smer, akým karosériu obteká vzduch. Efektou bodkou za vysoko dynamickým charakterom dizajnu BMW i8 sú exkluzívne 20-palcové disky kolies z ľahkej zliatiny.

## ŠPORTOVÝ A SVETLÝ: INTERIÉR NESO.

**Interiér Neso** v BMW i8 reprezentuje budúcnosť športovej mobility v jej najčistejšej forme. Tento variant prináša pocit prehľadnej elegancie, umocnený použitím materiálov vo svetlých farbách. Obsahuje funkčné textilné aplikácie vo dverách a bočných paneloch, ako aj svetlú kožu Spheric a zreteľne kontrastnú skladbu materiálov.

Celkovým výsledkom ich kombinácie je zdôraznenie vizionárskej udržateľnej koncepcie a živá charakterová kreácia. Svetlá koža Carum Grey je doplnená čiernymi povrchmi, pre vytvorenie modernej otvorenej atmosféry. Strop je na požiadanie k dispozícii aj vo farebnom spracovaní Anthracite.



Dokonalo zladené s dizajnom interiéru: štyri vysoko expresívne metalické vonkajšie farby pre BMW i8. Ďalšie informácie nájdete na stranách 54 | 55.

**[01]** Štíhle línie, okrem iného na hornej časti palubnej dosky, dodávajú interiéru vzdušnú a čistú atmosféru. **[02]** Interiérové lišty zaujmú metalickým povrchom Amido. **[03]** Športový kožený volant odlišujú farebné akcenty Pearl Chrome a Satin Silver. **[04]** Obzvlášť expresívne

detaily: textilné akcenty na koženom čalúnení sedadiel a opierkach hlavy. **[05]** Kontrast svetlej kože Carum Grey s tmavými povrchmi vytvára dojem modernej ľahkosti.

## INOVATÍVNY A MODERNÝ: INTERIÉR CARPO AMIDO.

**Interiér Carpo Amido** (doplnková výbava pre BMW i8) má klasicky tmavé ladenie, avšak v modernej interpretácii s farebným spracovaním Anthracite, z ktorého vyžaruje inovatívnosť a oduševnenosť. V centre pozornosti je tu koža Spheric na sedadlách, na prvý pohľad mimoriadne kvalitná. Ideálnym farebným partnerom je prírodná koža v spracovaní Anthracite/Black na palubnej doske, paneloch dverí a bočných obkladoch. Farba kože Amido vytvára v kombinácii s čiernou kožou v pozadí moderný

športový charakter. Povrchy zaujmú decentným farebným kontrastom a ich tvary sú zvýraznené diskretnými akcentmi v dekoratívnom prešívaní. Výsledkom je dojem majstrovského ručného spracovania. Interiér Carpo Amido v BMW i8 kompletizuje športový kožený volant s akcentmi Pearl Chrome a Satin Silver, ako aj vysoko kvalitné metalické interiérové povrchy Amido na palubnej doske, stredovej konzole a dverách. Strop je na požiadanie k dispozícii aj vo farebnom spracovaní Anthracite.

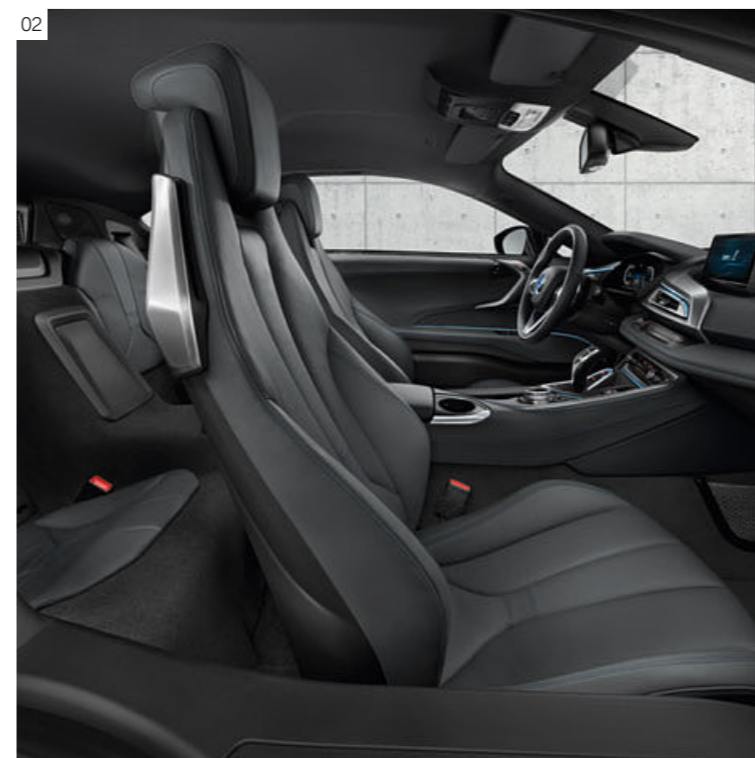

Špeciálne vyvinuté: štyri vysoko expresívne metalické vonkajšie farby pre BMW i8. Ďalšie informácie nájdete na stranách 54 | 55.

**[01]** Farba Amido Dark celokoženého čalúnenia Carpo najviac vynikne vďaka diskretným farebným akcentom v dekoratívnom prešívaní. **[02]** Komfortné a športové: Výrazne tvarované sedadlá vo farbe čalúnenia Amido. **[03]** Interiérové lišty zaujmú metalickým povrchom Amido.

**[04]** Tmavý interiér pôsobí obzvlášť rafinované v kombinácii s akcentmi Pearl Chrome a Satin Silver na športovom koženom volante. **[05]** Celokožené čalúnenie Spheric zvýraznené ozdobným prešíváním.

## BIELY A UŠLACHTILÝ: INTERIÉR CARPO IVORY WHITE.

V interiéri **Carpo Ivory White** (doplňková výbava pre BMW i8) sa svetlý odtieň kožených povrchov s perforovanými akcentmi kombinuje s klasickou prírodnou kožou v spracovaní Anthracite/Black na palubnej doske, paneloch dverí a bočných obkladoch. Výsledkom je atraktívna zmes funkčnosti, elegancie a športového charakteru. Diskrétné farebné kontrasty v prešívaní

na sedadlách pre zmenu zvyrazňujú dojem majstorskej ručnej práce. Celkovú koncepciu dotvára kožený športový volant s akcentmi Pearl Chrome a Satin Silver, ako aj vysoko kvalitné metalické interiérové povrchy Amido na palubnej doske, stredovej konzole a dverách. Strop je na požiadanie k dispozícii aj vo farebnom spracovaní Anthracite.



Pre vzhľad, ktorý splní vaše osobné želania: štyri vysoko expresívne metalické vonkajšie farby pre BMW i8. Ďalšie informácie nájdete na stranách 54 | 55.

**[01]** Klasické farebné kontrasty: expanzívne svetlá koža Spheric Ivory White na sedadlách a exkluzívna prírodná koža v spracovaní Anthracite/Black na hornej časti palubnej dosky, dverách a bočných paneloch. **[02]** Interiérové lišty zaujmú metalickým povrchom Amido.

**[03]** Farebné akcenty Pearl Chrome a Satin Silver na športovom koženom volante. **[04]** Celokožené čalúnenie Spheric zvyraznené ozdobným prešíváním. **[05]** Komfortné a športové: Výrazne tvarované sedadlá vo farbe čalúnenia Amido Ivory White.



## SOFISTIKOVANÝ A ELEGANTNÝ: INTERIÉR CARPO CARUM SPICE GREY S EXKLUZÍVNymi PRVKAMI.

**Interiér Carpo Carum Spice Grey** (doplnková výbava pre BMW i8) inšpiruje svojou inovatívnou estetikou a vysokou úrovňou komfortu. Svetlé, čiastočne perforované povrchy koženého čalúnenia Carum Spice Grey moderným spôsobom kontrastujú s prírodnou kožou v spracovaní Anthracite, čoho výsledkom je zvýraznenie pocitu otvorenosti, ale aj koncentrovanej športovosti. Jednotlivé prvky sú rovnako atraktívne ako inovatívna kombinácia vybraných materiálov. K nim patria viaceré exkluzívne detaily, napríklad páka prevodovky s keramickou aplikáciou alebo výnimočne starostlivo vypracované koberčky.

Jedným z najatraktívnejších prvkov je laserom gravírované označenie „i8“ na prahových lištách v metalickom spracovaní Amido. Súbor akcentov vo farbe BMW i Blue obsahuje dvojité prešívanie a na želanie aj popruhy bezpečnostných pásov, pre zvýraznenie dojmu dôkladného ručného výrobného majstrovstva. Palubná doska, stredová konzola a povrchy dverí lakované metalízou Amido, spolu s detailmi v spracovaní Pearl Chrome a doplnkovým stropom v spracovaní Anthracite, kompletizujú exkluzívny dizajn interiéru.



Pre zvýraznenie exkluzivity: štyri vysoko expresívne metalické vonkajšie farby pre BMW i8. Ďalšie informácie nájdete na stranách 54 | 55.

**[01]** Svetlé, čiastočne perforované povrchy koženého čalúnenia Carum Spice Grey moderným spôsobom kontrastujú s prírodnou kožou v spracovaní Anthracite. **[02]** Estetika do posledného detailu: páka prevodovky s vysoko kvalitným sýto čiernym keramickým zdobením. **[03]** Prahové lišty v metalickom spracovaní Amido s laserovým gravírovaním.

**[04]** Komfortné a športové: sedadlá čalúnené kožou Carum Spice Grey s modrým kontrastným prešíváním a embosovaným označením i8 na opierkach hlavy. **[05]** Koberčky vo farbe Anthracite s čiernym koženým lemovaním a ozdobným prešíváním vo farbe BMW i Blue.

## LUXUSNÝ A UDRŽATEĽNÝ: INTERIÉR HALO.

**Interiér Halo** (doplnková výbava pre BMW i8) prináša novú definíciu luxusu v intenciách udržateľnosti. Jeho celokošená výbava kombinuje vysokú kvalitu s prírodnou estetikou. Klasické materiály a farby štýlovo interpretujú koncepciu „Next Premium“, ako to dokazuje prírodne farbená koža v exkluzívnom odtieni Dalbergia Brown s textilnými akcentmi. S ňou sú harmonicky farebne zladené aj akcenty Carum Grey a špecifické detaily

BMW i Blue na prešívaní, bezpečnostných pásoch a športovom koženom volante. Výrazné svetlo-tmavé kontrasty vo dverách, bočných paneloch a na palubnej doske vytvárajú športovú atmosféru. Vysoko technická metalíza Amido zvýrazňuje elegantné povrchy okolo výduchov na palubnej doske, povrch ovládača iDrive Touch Controller na stredovej konzole a rukoväť dverí.



Perfektná podpora športového charakteru: štyri vysoko expresívne metalické vonkajšie farby pre BMW i8. Ďalšie informácie nájdete na stranách 54 | 55.

**[01]** Aj vďaka dizajnu dvojfarebnej hornej časti palubnej dosky pôsobí interiér veľmi vzdušne, prehľadne a športovo. **[02]** Interiérové lišty zaujmú metalickým povrchom Amido. **[03]** Strop Anthracite a bezpečnostné pásy BMW i Blue sú štandardnými prvkami dizajnu Halo v BMW i8. **[04]** Expresívne detaily: textilné akcenty v koženom čalúnení sedadiel a opierok hlavy.

**[05]** Kontrast svetlých a tmavých oblastí spestrujú akcenty vo farbe BMW i Blue na športovom koženom volante. **[06]** Komfortné a športové: Výrazne tvarované sedadlá vo farbe čalúnenia Dalbergia Brown.

# ŠPORTOVO INDIVIDUÁLNE, VÝRAZNE ATRAKTÍVNE.

**Vrcholový atlét, z ktorého vyžaruje individuálny štýl.** Exkluzívne pre BMW i8 boli vyvinuté dve vonkajšie farby: Protonic Blue a Crystal White s perleťovým efektom, pričom kompletná paleta pozostáva z metalických farieb, elegantne zvýrazňujúcich tvary karosérie. Farba akcentov okolo prahov dverí, lemovanie obličiek a zadných partií sa líšia

podľa farby karosérie. Pri laku Ionic Silver majú akcenty vždy farbu BMW i Blue. V kombinácii s farbou karosérie Protonic Blue sú vypracované v matnom metalickom odtieni Frozen Grey. Pre lak Crystal White s perleťovým efektom a Sophisto Blue s brilantovým efektom sú k dispozícii oba farebné varianty akcentov.

Metalíza B72  
**IONIC SILVER**  
s akcentom BMW i Blue



Metalíza B97/B96  
**CRYSTAL WHITE  
S PERLEŤOVÝM  
EFEKTOM**  
s akcentom BMW i Blue  
alebo metalickým  
akcentom Frozen Grey

Metalíza C01  
**PROTONIC BLUE**  
s metalickým akcentom  
Frozen Grey



Metalíza C23/C22  
**SOPHISTO GREY  
S BRILANTOVÝM  
EFEKTOM**  
s akcentom BMW i Blue  
alebo metalickým akcentom  
Frozen Grey



**Veľké, športové a efektívne.** Veľkoryso dimenzované 20-palcové disky kolies z ľahkej zliatiny BMW EfficientDynamics BMW i Turbine Styling 444 so zmiešanými obutiami sú v štandardnej výbave. V rámci hľadania aerodynamickej efektivity a zníženého valivého odporu majú odľahčený vzhľad a relatívne úzke pneumatiky. Ich šírka je však presne dostatočná pre potreby prenosu všetkej sily plug-in hybridného pohonu na cestu.

Veľký priemer kolies zároveň umožnil dosiahnuť dostatočne veľkú kontaktnú plochu behúňa pneumatiky s vozovkou. S ohľadom na svoju veľkosť sú kolesá pozoruhodne ľahké, pre súlad s dynamickým charakterom BMW i8. K dispozícii sú ďalšie dva typy 20-palcových kolies BMW i s otvoreným dizajnom.

**[01]** 20-palcové disky z ľahkej zliatiny BMW EfficientDynamics BMW i Turbine Styling 444 so zmiešanými pneumatikami. Vpredu: 7J x 20, 195/50 R20. Vzadu: 7,5J x 20, 215/45 R20.  
**[02]** 20-palcové disky z ľahkej zliatiny BMW i Turbine Styling 625 so zmiešanými pneumatikami.

Vpredu: 7,5J x 20, 215/45 R20. Vzadu: 8,5J x 20, 245/40 R20. **[03]** 20-palcové disky z ľahkej zliatiny BMW i W-spoke 470 so zmiešanými pneumatikami. Vpredu: 7,5J x 20, 215/45 R20. Vzadu: 8,5J x 20, 245/40 R20.

# ŠTANDARDNÁ/DOPLNKOVÁ VÝBAVA A PRÍSLUŠENSTVO.



**[01] Balík osvetlenia** (doplnková výbava) ponúka výber z troch farieb ambientného osvetlenia v interiéri. **[02] Bezpečnostné pásy BMW i Blue** (doplnková výbava) pre nápadný vzhľad (v kombinácii s interiérom Halo). **[03] LED predné svetlomety s rozšírenou funkčnosťou** (doplnková výbava) poskytujú mimoriadne účinné osvetlenie vozovky. **[04] Plnofarebný BMW Head-Up displej<sup>1</sup>** (doplnková výbava) premieta relevantné informácie priamo do zorného poľa vodiča.

**[05] Harman Kardon HiFi systém reproduktorov** (doplnková výbava) s výkonným digitálnym zosilňovačom a jedenástimi precízne zladenými reproduktormi pre ohromujúcu zvukovú kulisu. **[06] ISOFIX systém vzadu** umožňuje komfortnú a bezpečnú montáž detských sedačiek BMW aj iných. **[07] Kryt motora v matnej čiernej koži** (doplnková výbava): pre pocit nevšedne vysokej kvality. **[08] Exkluzívne brzdové strmene** (doplnková výbava) vo vysokolesklom čiernom spracovaní s akcentom BMW i Blue a označením BMW i. **[09] Karbónové interiérové lišty** (príslušenstvo) pre ešte športovejší vzhľad interiéru. **[10] Kľúč BMW Display Key** (doplnková výbava), futuristický všestranný prvok.

<sup>1</sup> Zobrazenie BMW Head-Up displeja nemusí byť plne viditeľné pri použití polarizačných slnečných okuliarov. Presný obsah zobrazenia BMW Head-Up displeja závisí od zvolenej doplnkovej výbavy. Pre použitie displeja je potrebná ďalšia doplnková výbava.

# BMW i PURE IMPULSE EXPERIENCE PROGRAM.

Karta BMW i Pure Impulse je vašou osobnou vstupenkou do exkluzívneho sveta inšpirácie, vyhradeného iba pre členov. Program **BMW i Pure Impulse Experience** poskytne majiteľom BMW i8 trojročný prístup k najinovatívnejším a najatraktívnejším myšlienkam a trendom z oblastí ako cestovanie, kultúra, gastronómia, dizajn a mnohých ďalších. Tento program je stelesnením nového typu životného štýlu, ktorý je inteligentný, orientovaný na luxus, progresívny a predovšetkým udržateľný. Toto je Next Premium: na budúcnosť orientovaný, vysoko náročný a sofistikovaný životný štýl pre zodpovedných jedincov dneška.

Srdcom programu je množstvo starostlivo vybraných podujatí a privilégií, miestnych aj globálnych. Každé z nich odráža najinovatívnejšie

a najoriginálnejšie trendy súčasnosti. Raz za štvrtrok dostanú držiteľia karty BMW i Pure Impulse členský bežek so všetkými podrobnosťami. K dispozícii je aj digitálna verzia s programovými informáciami, ako aj špecializovaná online aplikácia a newsletter. Či už sa zúčastníte špeciálneho podujatia, objavíte úchvatný nový eko rezort, alebo preskúmate nové gastronomické koncepty v poprednej reštaurácii, ako člen máte prístup k bezkonkurenčným možnostiam a nápadom, ktoré sme ušili na mieru pre vaše záujmy a vášne.

Toto je svet programu BMW i Pure Impulse – toto je Next Premium.



# SLUŽBY MOBILITY.



Okrem vizionársky koncipovaných vozidiel ponúka BMW i aj inovatívne služby a riešenia na zlepšenie mestskej mobility. Tieto inteligentné služby sa nielen plynulo zakomponujú do vášho každodenného života, ale vo vzájomnom súvisi vytvárajú synergie, od zdieľania vozidiel, cez vyhľadávanie a využívanie verejných nabíjajúcich staníc, až po vyhľadávanie, rezervovanie a platbu za parkovacie miesta.

## BMW i VENTURES.

BMW i Ventures investujú do špičkových automobilových technológií a inovatívnych riešení, zameraných na potreby mestskej populácie. Investujú do spoločností s potenciálom vysokého rastu v oblasti formovania budúcnosti globálnej mobility.

<sup>1</sup> Na Slovensku v štádiu prípravy. Viac informácií vám poskytne váš miestny BMW i Agent.

<sup>2</sup> Nie je k dispozícii pre Slovensko.

<sup>3</sup> Nie je k dispozícii pre Slovensko. Informácie o alternatívnom riešení vám poskytne váš miestny BMW i Agent.

Na obrázku hore: ReachNow je vlastný nezávislý prémiový program BMW Group na zdieľanie vozidiel a ďalšie služby, dostupný v USA. Viac informácií nájdete na adrese [reachnow.com](http://reachnow.com).



### DRIVE NOW.<sup>1</sup>

Od lokality nezávislá prémiová služba zdieľania automobilov od BMW i, MINI a Sixt. Kdekoľvek nasadnete, kdekoľvek zaparkujete: spontánna mobilita pre každú príležitosť.



### PARK NOW.<sup>2</sup>

Táto prémiová služba pokrýva parkovanie v garážach aj na ulici. Nájdite, rezervujte a zaplatte za parkovacie miesto jedinou jednoduchou aplikáciou.



### CHARGE NOW.<sup>3</sup>

Táto služba mobility poskytuje prístup k celosvetovo najväčšej sieti verejných nabíjajúcich staníc, spolu s komplexnou ponukou podporných funkcií.

# BMW FINANCIAL SERVICES.



**Také unikátne a výnimočné ako BMW i8** a samotná koncepcia BMW i. Ponuky BMW Financial Services pre udržateľnú mobilitu bez emisií sú šité na mieru aj pre vodiča BMW i8, fascinovaného jazdou v plug-in hybridnom športovom automobile.

**BMW eLeasing, eCredit a Operatívny eLeasing.** BMW Financial Services podporí vaše jazdenie individuálnymi modelmi na ceste k vášmu vlastníctvu vozidla BMW i. Zároveň vám poskytne základ pre všetky ďalšie ponuky financovania a poistenia z ponuky BMW Financial Services. Základné financovanie vám poskytne likviditu a vy ťažite z výhod fixných sadziieb počas celého zmluvného obdobia, po ktorom je vozidlo vašim majetkom. Pomocou flexibilnej ponuky finančného lízingu alebo úveru od BMW Financial Services môžete uskutočniť svoj sen o radosi z jazdy v BMW i8. BMW Operatívny eLeasing ponúka praktické a nekomplikované riešenia, pri zachovaní vami požadovanej finančnej slobody. Platí to ak využívate BMW i8 čisto na firemné, ale aj predovšetkým na súkromné účely.

**Poistenie vozidla.** Čisto elektrická radosť z jazdy v BMW i je úplne novým zážitkom, ktorý si rozhodne obľúbite. A aby ste sa vo svojom vozidle cítili maximálne bezpečne, ponúkame aj na mieru prispôsobené poistenie. Základom je komplexná ochrana zodpovednosti, flexibilita a profesionálne opravy v autorizovaných BMW i servisoch v prípade

poškodenia. To všetko znamená, že na priekopnícky prieskum s vaším BMW i8 budete pripravení po všetkých stránkach.

**BMW i Wallbox.** Či už financujete kúpu svojho BMW i8 lízingom, úverom, alebo v hotovosti, BMW Financial Services vám ponúkajú flexibilitu aj na financovanie inštalácie a údržby zariadenia BMW i Wallbox, vašej vlastnej privátnej nabíjacej stanice. Montuje sa na stenu domu alebo garáže a BMW i8 nabije až o 30 percent rýchlejšie, než štandardný nabíjací kábel, k čomu pridáva aj vysoko atraktívny dizajn. K dispozícii je komfortný inštalčný servis, ako aj inovatívne riešenia dodávky zelenej energie od ZSE.

**BMW Add-on Mobility.\*** Tento program vám zabezpečí flexibilitu vždy a všade, dokonca aj na poslednú chvíľu. Ak napríklad potrebujete väčší batožinový priestor na konkrétnu jazdu, požičiame vám konvenčný model BMW. BMW Add-on Mobility vám poskytne všetku slobodu pohybu, ktorú kedy môžete potrebovať.

\* Pre slovenský trh nie je k dispozícii. Informáciu o alternatívnom riešení vám poskytne váš BMW i Agent.

## ČO PRE VÁS MÔŽEME UROBIŤ?

**BMW i Agent.** Ak chcete nájsť BMW i Agentu vo svojej oblasti, hľadajte na adrese [www.bmw.sk](http://www.bmw.sk) – teší sa na vašu návštevu a ochotne vám odpovie na všetky otázky ohľadom BMW i, ktoré by ste mohli mať.

**Zákaznícky servis.** Ak si to prajete, môžete sa aj priamo obrátiť na zákaznícky servis BMW i pre osobné odborné poradenstvo na adrese [zakaznicky.servis.sk@bmw.com](mailto:zakaznicky.servis.sk@bmw.com)

**BMW i príručka užívateľa.** Táto užívateľská príručka je špecifická pre modely BMW i. Môžete si ju stiahnuť z obchodu Apple App Store alebo Google Play Store.

# TECHNICKÉ ÚDAJE.

**BMW i8**

Hmotnosť	
Pohotovostná hmotnosť DIN <sup>1</sup>	kg 1485

BMW eDrive	
Synchronný elektromotor	
Max. výkon	kW (k) 96 (131)
Menovitý výkon / pri otáčkach	kW (k) / 1/min 75 (102) / 4800
Max. krútiaci moment	Nm 250

Benzínový motor	
Valce/ventily	3/4
Zdvihový objem	cm <sup>3</sup> 1499
Max. výkon / pri otáčkach	kW (k) / 1/min 170 (231) / 5800
Max. krútiaci moment / pri otáčkach	Nm / 1/min 320 / 3700
Emisná norma	EU6

Jazdné výkony	
Max. rýchlosť (obmedzená)	km/h 250
Max. rýchlosť, elektrická (obmedzená)	km/h 120
Zrýchlenie 0–100 km/h	s 4,4

Spotreba paliva <sup>2</sup>	
Kombinovaná	l/100 km 2,1
Kombinované emisie CO <sub>2</sub>	g/km 49
Objem nádrže na palivo	l 42 <sup>3</sup>

Spotreba elektrickej energie	
Kombinovaná (NEDC)	kWh/100 km 11,9

Vysokonapäťová batéria	
Typ batérie / netto kapacita	kWh Li-ion/5,2
Elektrický dojazd (NEDC)	km 37
Elektrický dojazd, každodenné použitie <sup>5</sup>	km do 30
Max. celkový kombinovaný dojazd <sup>3,5</sup>	km 600
Čas nabíjania (BMW i Wallbox Pure/Pro)	h < 2,0 <sup>4</sup>
Čas nabíjania (domáca zásuvka)	h < 2,5 <sup>4</sup>

Lítium-iónová vysokonapäťová batéria disponuje dlhou životnosťou. Ak by sa napriek tomu vyskytol nejaký problém vysokonapäťovej batérie počas prvých 8 rokov alebo prvých 100 000 km, váš BMW i Agent sa bezplatne postará o riešenie. Viac informácií nájdete v certifikáte na batériu vášho BMW i.

Emisie CO<sub>2</sub> generované počas výroby a dodávky paliva alebo iných zdrojov energie, nie sú zahrnuté do stanovenia emisií CO<sub>2</sub> samotného vozidla.

<sup>1</sup> Pohotovostná hmotnosť podľa EU je 1560 kg a zahŕňa 75 kg pre vodiča a batožinu. Pohotovostná hmotnosť podľa noriem DIN alebo EU platí pre vozidlá so štandardnou výbavou. Doplnková výbava túto hodnotu môže zvýšiť.

<sup>2</sup> Spotreba paliva je stanovená v súlade s jazdným cyklom ECE. Emisie CO<sub>2</sub> sa merajú spolu so spotrebou paliva. Doplnková výbava môže tieto hodnoty zvýšiť.

<sup>3</sup> Pri doplnkovej väčšej nádrži. Štandardná nádrž má objem 30 litrov.

<sup>4</sup> Závisí od miestnej elektrickej infraštruktúry. Čas nabíjania je uvedený pre nabitie na 80% maximálnej kapacity batérie.

<sup>5</sup> Dojazd závisí od viacerých faktorov, napríklad od osobného jazdného štýlu, charakteru trasy, vonkajšej teploty a prevádzky kúrenia/klimatizácie.

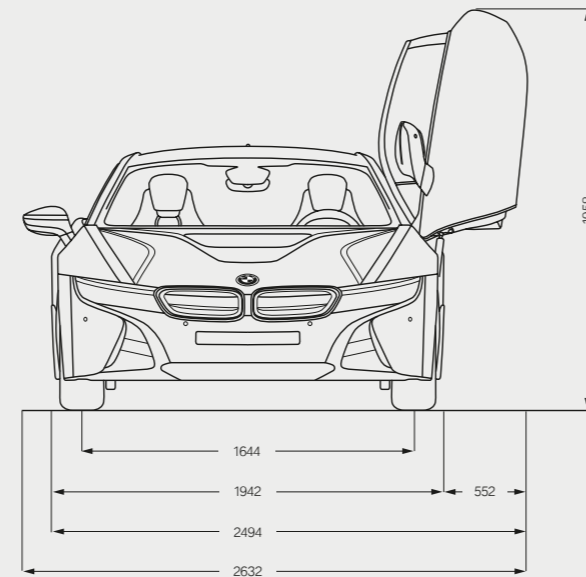
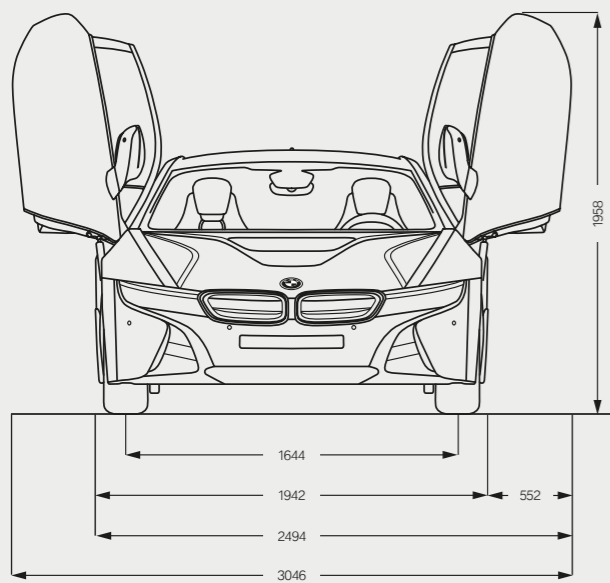
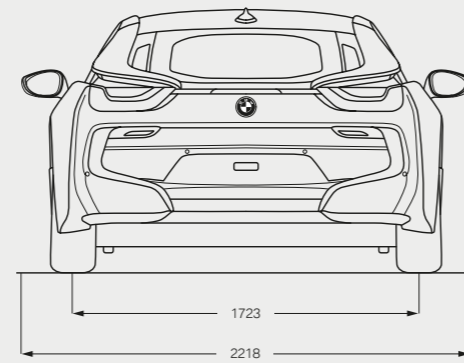
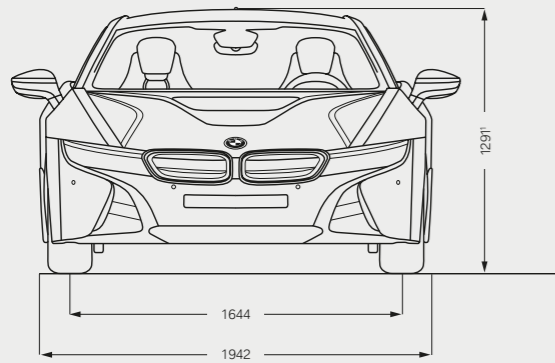

<sup>1</sup> Výška vrátane strešnej antény je 1297 mm.

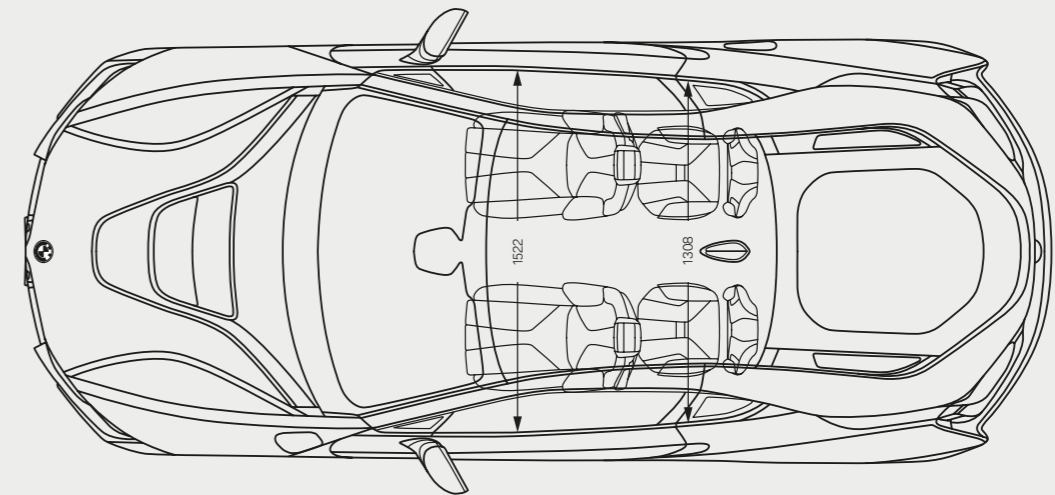
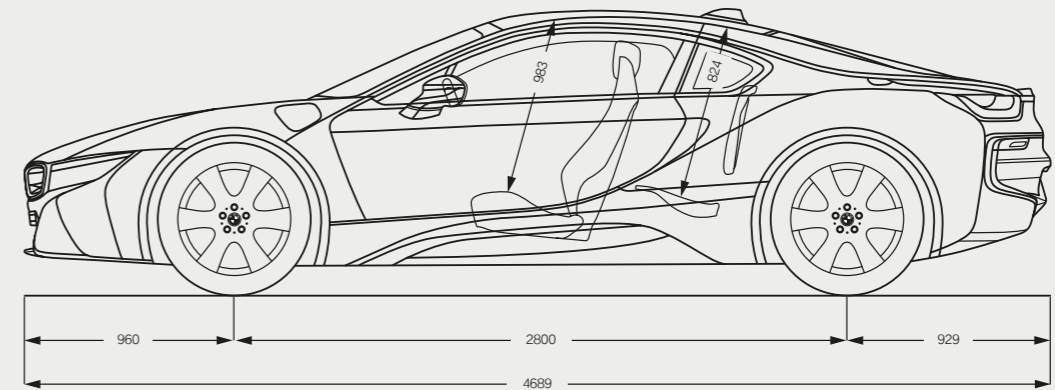

Všetky rozmery na kresbách sú v milimetroch. Batožinový priestor má objem 154 litrov.



**Radost  
z jazdy**

Podrobnosti o BMW i Agentoch nájdete na adrese: [www.bmw.sk](http://www.bmw.sk)  
Ďalšie informácie nájdete na adrese: [www.bmw-i.com](http://www.bmw-i.com)

Modely v tejto brožúre zobrazujú vozidlá v špecifikácii, v ktorej ich vyrába BMW AG pre trh v Nemecku. Zmeny v štandardnej výbave, doplnkovej výbave a konfiguráciách výbavy, dostupných pre jednotlivé modely, popísané v tomto katalógu, sa môžu vyskytnúť po dátume 22.3.2017, po redakčnej uzávierke tohto katalógu, alebo na základe špecifických požiadaviek jednotlivých trhov. Ďalšie informácie vám poskytne váš miestny BMW partner. Zmeny dizajnu, konštrukcie a výbavy sú vyhradené.

© BMW AG, Mníchov/Nemecko. Reprodukcia časti alebo celku je povolená iba s písomným súhlasom BMW AG, Mníchov.