

THE 8

GRAN COUPÉ

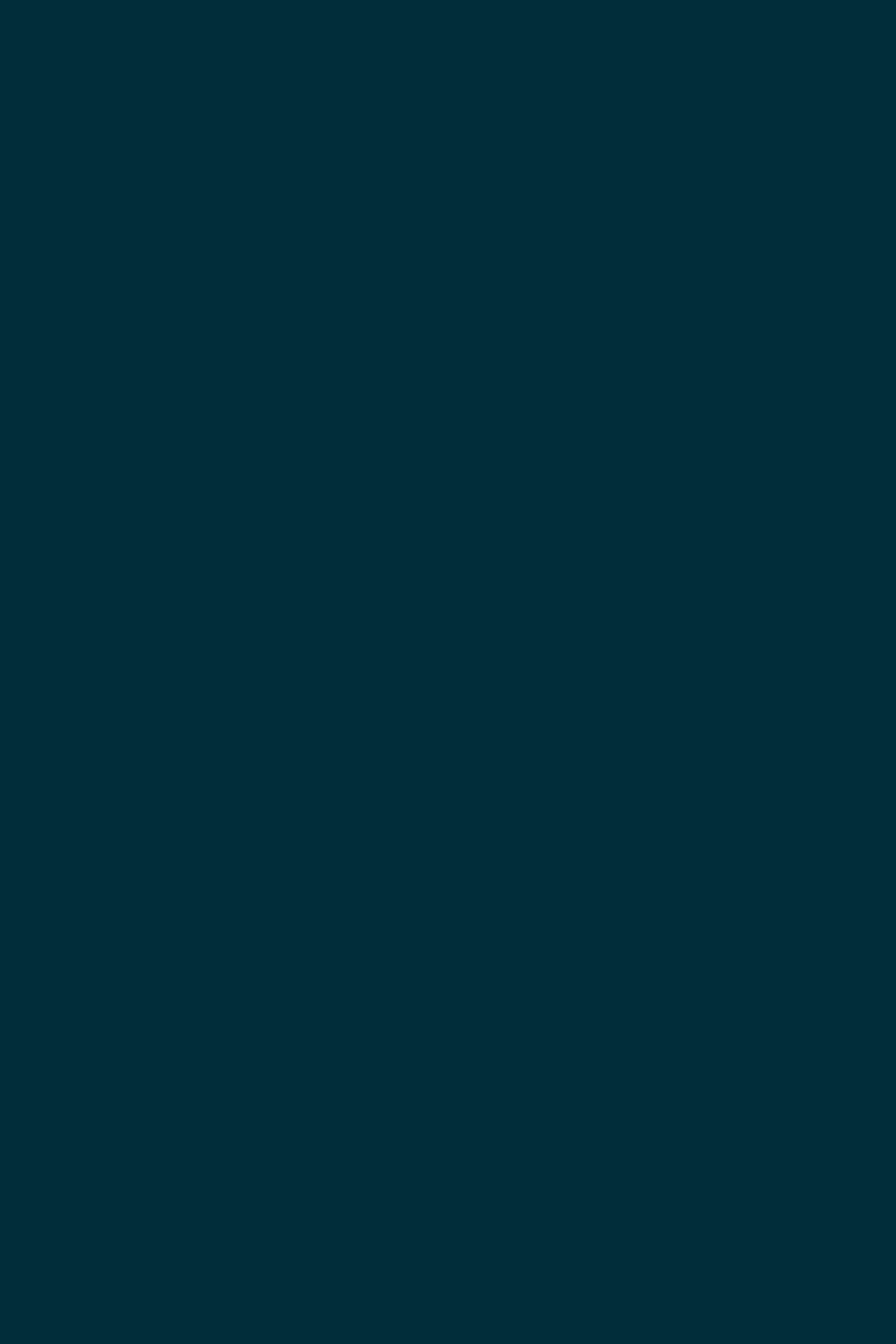

BAYERISCHE MOTOREN WERKE



1

NOVÉ BMW RADU 8 GRAN COUPÉ



2

DIZAJN A TO NAJLEPŠIE

- 28 Vízia
- 30 Dizajn exteriéru
- 32 Dizajn interiéru
- 38 Priestory s wow efektom
- 40 Množstvo karátov z najmodernejšej techniky
- 44 Inovácia
- 46 Dynamika



3

INOVÁCIE A TECHNIKA

- Vízia 52
- Konektivita a infotainment 54
- Asistencia vodiča 56
- Komfort a funkčnosť 58



4

VÝBAVA

- 60 Vízia
- 62 BMW Individual
- 64 Exteriérový farebný svet
- 66 Interiérový farebný svet
- 70 Technické údaje



OBJAVUJTE VIAC DIGITÁLNE: NOVÁ APLIKÁCIA BMW KATALÓG.



Viac informácií, viac radosti z jazdy: Nová aplikácia BMW Katalóg vám ponúka úplne nový digitálny a interaktívny BMW zážitok. Stiahnite si aplikáciu BMW Katalóg na váš smartfón alebo tablet a preskúmajte nové perspektívy vášho BMW.

Pohovorme si o odvahe
a o tom, prečo ju potrebujeme viac než kedykoľvek
predtým.

Odvaha je nezávislá a priebojná.
Odvaha sa pýta, otriasa a prebúdza.

Potrebujeme silné a odvážne hlasy.
My všetci.
Potrebujeme optimistov so sviežimi myšlienkami.

Veríme v priekopníkov.
V avantgardu, ktorá bojuje so stagnáciou
a spiatočníctvom.

Odvaha pozná len cestu vpred.
Tlačí priekopníkov našej kultúry
do inšpirácie zajtrajškom.
Do vytvárania vznešene nového.
Do dosiahnutia najvyššej úrovne výnimočnosti.

Takto sa rodí
nový druh luxusu.



BAYERISCHE MOTOREN WERKE



KEĎ VÝKON VYTVÁRA DYNAMIKU
A ESTETIKA VYTVÁRA RADOSŤ,
PRICHÁDZA DOKONALOSŤ,
KTORÁ PREKONÁVA VŠETKO.



OSOBNOSŤ MEDZI AMBÍCIOU A EMÓCIOU, MEDZI PRÍTOMNOSŤOU
A EXTRAVAGANCIOU –SRDCE ROZPOZNÁ UŽ NA PRVÝ POHĽAD TO,
ČO SA SLOVAMI DÁ LEN ŤAŽKO POPÍSAŤ.

DISCIPLÍNA. POKOJ. ZDRŽANLIVOSŤ.
VŠETKO Z TOHO MÁ SVOJ ČAS. ALE SÚ MOMENTY,
KEDY DOKONALÝ, BEZPODMIENEČNÝ ENTUZIAZMUS
JE JEDINOU PREDSTAVITEĽNOU REAKCIOU.





JEDINÁ SEKUNDA. JEDINÝ POHLAD. JEDNO JEDINÉ GESTO.
BEHOM PÁR OKAMIHOV ROZOZNÁME SKUTOČNÚ
CHARIZMU. ALE KEĎ JU ZAŽIJEME, ZVYŠOK NAŠEJ CESTY
SA ZMENÍ.



IBA VECI, KTORÉ SLÚŽIA SVOJMU ÚČELU, NÁS MÔŽU
POSUNÚŤ ĎALEJ. ALE NOVÝ SPÔSOB MYSLENIA JE POTREBNÝ
NA TO, ABY SME SA DOSTALI TAM, KDE SA POCIT ABSOLÚTNEJ
SLOBODY VYNÁRA Z VÝŠKY, ŠÍRKY A DĹŽKY.



JE VEĽKOSŤ FYZIKÁLNY ROZMER? ABSOLÚTNE. ALE NIEKEDY,
ZRIEDKAVO, NÁM DOKÁŽE JEDNO STRETNUTIE NAVODIŤ POCIT,
ČO TENTO POJEM MÔŽE SKUTOČNE ZNAMENAŤ.







KEĎ JE NIEČO TVAROVANÉ TAKÝM SPÔSOBOM, ŽE TO PÚTA
POHLADY A VZBUDZUJE EMÓCIE, VNÚTORNÉ HODNOTY USTÚPIA
DO ÚZADIA. POKÝM NEPREKONAJÚ ČOKOLVEK INÉ.



NEZAMENITELNÝ CHARAKTER. ESTETICKÝ
PREJAV, KTORÝ PREKONÁVA AKÝKOLVEK
ODPOR VO SVOJEJ TRIEDE. PO VYSKÚŠANÍ
DOKONALOSTI, KOMPROMISY VIAC NEMAJÚ
V ŽIVOTE MIESTO.



2

LUXUS MUSÍ
VZBUDIŤ EMÓCIE.

Hľadanie a nachádzanie modernej dokonalosti: Adrian van Hooydonk, šéfdizajnér BMW Group, o novom zjave v segmente najluxusnejších vozidiel.

Modely pod menom Bayerische Motoren Werke otvárajú nový svet, v rámci portfólia BMW. Aká je vaša predstava o modernom luxuse?

Nechceme našim zákazníkom hovoriť ako by sami pre seba mali definovať luxus, chceme vytvoriť atraktívnu a rozmanitú ponuku. Vnimanie luxusu po celom svete je veľmi rozdielne. Centrálny aspekt, ktorý sa stáva viditeľným všade, je zvyšovanie významu osobného času. Ten sa v globalizovanom svete stáva tou najcennejšou komoditou.

Ako sa snaha o dokonalosť a rafinovanosť vyjadruje v mobilite?

V dnešnom svete mobility trávime stále viac času v rozličných dopravných prostriedkoch. Autá sú dnes osobnými miestnosťami na kolesách. Jedinec sa v nich chce cítiť dokonalo komfortne. Volant, ktorého sa dotýkate, materiály ktoré vás obklopujú, všetko musí byť

perfektné pre hmat a ani zrak nechce byť rušený nečistými líniami alebo jednotlivými komponentmi. Interiér vozidla sa vníma ako životný priestor. Je to o tom, že vás obklopuje najvyššia možná zmyslovo vnímateľná kvalita.

Čo je najväčšou výzvou pri vonkajšom vzhľade?

Luxus sa musí odrážať do okolitého sveta faktickým spôsobom. Existuje pre to krásny termín: sofistikovanosť. Pre dizajnérov – náš tím má viac než 700 zamestnancov v lokalitách po celom svete, podporovaných v snahe o neustálu vzájomnú súťaživosť v oblasti nápadov – to znamená, že záleží na každom detaile. Dizajn musí vzbudiť silné emócie, pri súčasnom vyjadrení najvyššej kvality a trvácnosti. S cieľom umožniť intenzívne prežitie každého jedného okamihu, zmysluplne a krásne. Preto budujeme luxusný ekosystém, modelovú rodinu. V rozličných podobách vyjadrenia: moderné sedany, elegantné alebo športové kupé, ale tiež vozidlá, ktoré ponúkajú luxusný priestor.

V nových dizajnoch je zjavný spoločný faktor: redukcia línii. Chcete umocniť luxus tým, že urobíte luxus menej zjavným v dizajne?

Takýmto spôsobom sa dizajn stáva čistejším, modernejším a emotívnejším. V popredí je exkluzívna hra povrchov a viac než kedykoľvek predtým je v karosérii vozidla zvýraznená dynamika. Línii je málo, sú však veľmi precízne a účinne podčiarkujú grafický dizajn povrchov. Karoséria vozidla pôsobí silnejšie, rafinovane a zmyselne, vďaka opulentným povrchom, ale bez straty športovosti, takej typickej pre BMW. Toto je možné len vďaka tomu, že každý prvok vozidla vypracujeme samostatne. Pri BMW je nutné na prvý pohľad identifikovať typ zážitku, aký na vás čaká. Obzvlášť pri našich najväčších a najluxusnejších vozidlách kladieme veľký dôraz na markantný vzhľad a maximálne možný faktor príjemného pocitu z interiéru. Je to o voľnosti – a o tom, že sa v BMW cítite ako doma.



VEĽKÝ CHARAKTER – ŠPORTOVEJŠÍ, NEŽ KEDYKOLĽVEK PREDTÝM.

Skutočné športové vozidlo bez kompromisov – s nezvyčajne veľkorysým priestorom: Vďaka nezameniteľnému a jedinečnému dizajnu nového BMW radu 8 Gran Coupé je to možné.

PROVOKUJE. MIMORIADNE EMOCIONÁLNE VZPLANUTIA.

Silný, nezávislý charakter, rozpoznateľný už na prvý pohľad – nové BMW radu 8 Gran Coupé interpretuje dizajnový jazyk BMW svojím vlastným estetickým spôsobom. Výsledkom je vzhľad plný dynamiky, elegancie a prítomnosti: Dokonca aj v prednej časti prezentujú svalnato tvarované povrchy a presné obrysy kapoty pôsobivé vyjadrenie bezpodmienečného výkonu. Nápadná mriežka s dvojicou ľadvíniok sa rozširuje smerom nadol, čím zdôrazňuje nízke ťažisko vozidla – efekt, ktorý je ďalej zvýraznený plochými, mierne vyvýšenými svetlometmi. Pri bočnom pohľade zdôrazňuje línia strechy, ktorá sa zvažuje dozadu, vzletný charakter vozidla kategórie kupé. Ikonické rysy, ako je moderné vyjadrenie vzpriamenej Hofmeisterovej slučky, prepožičiava predĺženej strane okna grafiku, ktorá je rozhodujúcim meradlom majestátnej prítomnosti. Vzájomná súhra veľkorysých povrchov a línií robí prúdenie vzduchu pozdĺž nového BMW radu 8 Gran Coupé prakticky viditeľným. Tretia línia prechádza cez kľučky dverí do výrazného zakriveného záhybu a podčiarkuje jedinečnosť nového BMW radu 8 Gran Coupé. Tento nezameniteľný charakter je zrejmy najmä v širokej a sebavedomej zadnej časti so svalnatým záhybom: Línia strechy nového BMW radu 8 Gran Coupé, inšpirovaná automobilovou klasikou, vedie vo forme dvoch plutiev, ktoré obklopujú zadné okno, do zadnej časti zakrivenej nahor – dizajnového prvku, ktorý sa inak nachádza len na ručne vyrábaných vozidlách.



SKUTOČNÉ ŠPORTOVÉ VOZIDLO.

Napriek všetkým zdokonaleniam v dizajne nové BMW radu 8 Gran Coupé uprednostňuje jednu vec pred všetkými ostatnými: pocit vášnivého, skutočne športového vozidla, ktoré jednoznačne vyjadruje posun vpred z každej perspektívy. Počnúc charakteristickými detailami, ako sú veľké nasávacie otvory na vzduch v prednom nárazníku, každý konštrukčný prvok je tvarovaný pre maximálny účinok. Výkonné tvary a mimoriadne dlhý rázvor kolies umožňujú vytvoriť zreteľne dynamické športové rysy aj napriek štyrom dverám. Široké podbehy kolies ďalej zdôrazňujú efekt zadnej časti vozidla – aj keď nové BMW radu 8 Gran Coupé práve nehybne stojí, vyzerá tak, že je vždy pripravené na sprint. Vysoká odtrhová hrana tvarovaných dverí batožinového priestoru tiež impozantne dáva najavo, ako sa maximálny športový výkon nového BMW radu 8 Gran Coupé prejavuje v jeho dizajne. Takto to vyzerá, keď sa vzrušujúca forma snúbi so sofistikovanou funkčnosťou a vytvára jedinečné dynamické umelecké dielo: nové BMW radu 8 Gran Coupé.





POCIT PRIESTORU A ŠPIČKOVÝCH ČASOV.

Pohľad do interiéru nového BMW radu 8 Gran Coupé to tiež vysvetlí: Nenájdete tu žiadne kompromisy. Miesto nich obrazu dominujú športovosť a luxus na najvyššej úrovni – pre vzrušujúci zážitok, ktorý vám zvýši tep, akonáhle si sadnete do vozidla.

DOKONALÉ MIESTO PRE PILOTOV.

Športová DNA nového BMW radu 8 Gran Coupé je v kokpíte úplne zrejmá: Každá línia, každý povrch, každý detail vizualizuje mimoriadny zážitok z jazdy, ktorý začína hneď po naštartovaní výkonného motora. V závislosti od výberu ponúkajú multifunkčné sedadlá^{1, 2} alebo dokonca sedadlá M Sport¹ zážitok z pohodlného sedenia pre vodiča a spolujazdca na prednom sedadle, pričom zároveň vynikajú špičkovým držaním a dynamickým štýlom jazdy. Špeciálny dizajnový prvok nového BMW radu 8 Gran Coupé je viditeľný medzi prednými sedadlami: široká stredová konzola, ktorá prudko stúpa, ako je typické pre športové vozidlá, čím zdôrazňuje pozdĺžnu orientáciu interiéru a zameranie na cestu, a to dokonca aj v tme, vďaka presne integrovaným svetlovodným vláknam. V samotnej stredovej konzole sa na jednom mieste nachádzajú všetky jazdné funkcie.

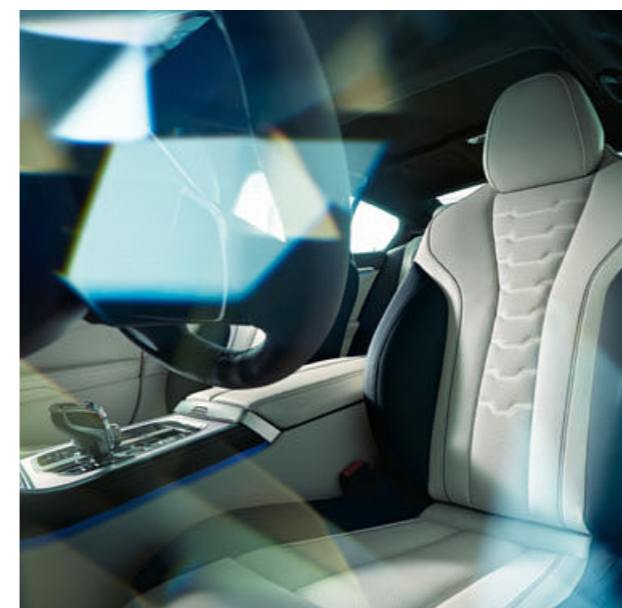

BÚŠENIA SRDCA NA KAŽDOM SEDADLE.

V novom BMW radu 8 Gran Coupé sa športový zážitok z jazdy neobmedzuje len na predné sedadlá – cestujúci na zadných sedadlách si tiež užívajú zážitok z jazdy, ktorý uvoľňuje endorfíny už od prvých metrov. Je to najmä vďaka jednosedadlovej konštrukcii zadných sedadiel, ktorá je vizuálne orientovaná na sedadlá v kokpíte: Nielen, že ponúkajú ideálnu podporu a pocit uzavretého sedenia dokonca aj pri dynamických jazdách, ale šíria tiež bezkonkurenčnú atmosféru športového vozidla.

¹ K dispozícii ako doplnková výbava.
² Štandardná výbava pre M850i xDrive.

* Dostupnosť niektorých prvkov výbavy a funkcií závisí od variantov motora alebo ďalších doplnkov. Dostupnosť na danom trhu a dostupnosť produkcie sa môže líšiť. Podrobné informácie o termínoch, štandardnom a voľiteľnom vybavení, nájdete na www.bmw.sk, v cenníku alebo u vášho BMW partnera.





POCIT ABSOLÚTNEJ SLOBODY POHYBU.

Tak športové – a zároveň tak priestranné. Interiér nového BMW radu 8 Gran Coupé pôsobivo ukazuje, že môžete mať všetko – a predovšetkým množstvo priestoru.

VEL'KORYSOSŤ INTERPRETOVANÁ LUXUSNE.

Keď nastúpite do nového BMW radu 8 Gran Coupé, okamžite zistíte, čo znamená voľný priestor: Nikdy predtým neponúkalo Gran Coupé taký veľkorysý pocit priestoru. Hlava, ramená, kolena, nohy – telo má všade maximálnu slobodu a dokáže presne zaujať pozíciu, v ktorej sa cíti najlepšie. Oprite sa, natiahnite sa a vychutnajte si zážitok absolútnej slobody pohybu. Rozšírená stredová konzola, ktorá sa plynule rozprestiera od kokpitu smerom k zadnej časti, tento dojem podporuje. Spolu so sklopnou stredovou laktovou opierkou definuje dve diskkrétne individuálne sedadlá, z ktorých každé ponúka maximálny komfort sedenia.



SVETLO. VZDUCH. LUXUS.

Ak toho ešte stále nemáte dosť, budete sa cítiť obzvlášť pohodlne pod panoramatickou sklenenou strechou¹. Veľká súvislá sklenená plocha siaha ďaleko dozadu a zdôrazňuje plynulý tvar nového BMW radu 8 Gran Coupé zvonku. Zvnútra otvára pohľad smerom von a vytvára na všetkých sedadlách vzdušnú atmosféru zaplavenú svetlom. Akonáhle sa zotmie, okolité osvetlenie vytvorí špeciálnu atmosféru: Jeho početné nepriame LED a obrysové líniové svetlá vytvárajú pocit priestoru, ktorý je jedinečný, pretože je luxusný a dokonca sa dá prispôsobiť osobnému vkusu.

¹ K dispozícii ako doplnková výbava.

ZALUBENÍ DO DETAILOV.

Jediný pohľad. Jediný dotyk. Zážitok sám osebe. Úplne prvé stretnutie s interiérom nového BMW radu 8 Gran Coupé to vysvetľuje: To najlepšie je zjavne tu – a to je len začiatok celej série mimoriadnych zážitkov.

PASTVA PRE OČI.

Dvere sa zatvoria – a všedný život necháte za sebou. Interiér nového BMW radu 8 Gran Coupé je svetom sám osebe – svetom, ktorý kombinuje materiály najvyššej kvality, prepracované spracovanie a zmysel pre výnimočnosť, aby vzniklo majstrovské dielo, ktoré fascinuje na každej ceste. Vyberané, jemné materiály a šikovne vypracované detaily definujú obraz – ako napríklad veľkorysé kožené olemovanie kokpitu, ktoré siaha do panelov dverí alebo dekoratívny povrch v stredovej konzole, ktorý priťahuje pozornosť. Zvláštnym zvýraznením v tomto jemnom prostredí je použitie exkluzívneho skla „CraftedClarity“¹: Brillantným spôsobom zdôrazňujú elegantné prostredie interiéru nového BMW radu 8 Gran Coupé na prevodovej páke, ovládači systému iDrive, ovládani hlasitosti a tlačidle systému Štart/Stop.



SYMFÓNIA ZMYSLOV.

Cez uši priamo do srdca: So štyrmi hliníkovými stredovými reproduktormi Kevlar, tromi normálnymi stredovými reproduktormi, tromi diamantovými výškovými reproduktormi, štyrmi normálnymi výškovými reproduktormi, dvomi centrálnymi subwoofermi s technológiou Rohacell, 10-kanálovým zosilňovačom a dynamickým ovládaním zvuku s podporou mikrofónu vytvára systém Bowers & Wilkins Diamond Surround Sound¹ zvukový zážitok, ktorý premieňa každú nuansu, každú emóciu hudby na akustické zjavenie.

¹ K dispozícii ako doplnková výbava.



PRIESTORY S WOW EFEKTOM

BMW RADU 8 GRAN COUPÉ KOMBINUJE IKONICKÝ DIZAJN S NEZVYČAJNÝM PRIESTOROM. ROVNAKO AKO BUDOVY THOMASA HEATHERWICKA, KTORÉ POPIERAJÚ ZAUŽÍVANÉ ŠTANDARDY. SVOJIM ARCHITEKTONICKÝM DIELOM „VESSEL“ VYTVORIL TENTO HVIEZDNY BRITSKÝ DIZAJNÉR V NEW YORKU ĎALŠIU SPEKTAKULÁRNU BUDOVU.



Thomas Heatherwick zrejme nepočul žiadne iné slovo tak často ako slovo „wow“! Niet divu, pretože tento britský architekt sa špecializuje na veľkolepé priestory. Priestory, ktoré udivujú a u pozorovateľa prebúdajú pocity vznešenosti. Heatherwickov „Vessel“, jedno z najväčších architektonických diel na svete, bolo nedávno dokončené v New Yorku – architektúra, pretože práca je prístupná a použiteľná. Sochárstvo, pretože dielo nemá iný účel, než rozdávať radosť, urobiť perspektívy hmatateľnými a vytvoriť zážitok z priestoru.

Investorom sa tak podarilo dosiahnuť vynikajúco vypočítanú zmenu. A niet divu, že si vybrali Thomasa Heatherwicka. Pre MOCAA, múzeum súčasného afrického umenia v Kapskom Meste, predtým vytvoril z bývalého obilného sila takmer sakrálny priestor z 30 metrov vysokých betónových rúr. V Londýne použil trik na záchranu dvoch historických železničných terminálov a premenil ich na nákupné centrum. V súbore známom ako Coal Drops Yard spojil dve konvenčné sedlové strechy špeciálnym spôsobom, aby vytvoril veľmi neobvyklý priestor. Nakoniec, v Singapure, postavil univerzitnú budovu, ktorá sa zvonku podobá včeliemu úlu: Stretáva sa tu na malom priestore dvanásť okrúhlych veží – základnou myšlienkou budovy je vyhnúť sa nekonečným kancelárskym chodbám. Spojovacie atrium je opäť typickým Heatherwickom: Zakrivené balustrády vytvárajú priestor, v ktorom je trávenie času radosťou.

Vďaka svojej sláve teraz Heatherwick pracuje s dánskym tímom spoločnosti BIG na návrhu sídla spoločnosti Google v Mountain-View v Kalifornii. Podobne ako pod gigantickou strechou stanu, aj tu jednotlivé budovy budú stáť vedľa seba a vytvárajú tak flexibilné priestory pre interakciu a organizáciu práce. Mimoriadne pozoruhodné na Heatherwickovom úspechu v oblasti architektúry je, že architektúru vôbec neštudoval, študoval „trojrozmerný

dizajn“. A to je kľúčová koncepcia, ktorá zanecháva na jeho priestoroch trvalý dojem. „Každý projekt je pre mňa trojrozmerný,“ hovorí a to isté platí aj v širšom zmysle: Špecifikácie jednotlivých disciplín považuje za svojvoľné a nechce, aby sa uplatňovali na jeho prácu. Možno práve vďaka takémuto prístupu získal obrovskú reputáciu. Porovnávajú ho s Leonardom da Vinci a Michelangelom, umelcami, ktorí prekračovali hranice svojich disciplín – od kreslenia po maľbu a sochárstvo, až po architektúru.

Thomas Heatherwick však aj napriek superlatívom zostal skromný. „Nezaujímam ma môj vlastný vkus,“ hovorí objektívne, „Nechcem vyjadrovať seba.“ Dizajnér narodený v roku 1970 takmer nikdy nehovorí sám o sebe v prvej osobe, vždy sa zameriava na svoj tím, svoje „štúdio“. V súčasnosti má 200 zamestnancov. On sám, s kučeravými vlasmi a širokým strihom oblečenia, existuje medzi nimi ako motivátor, zdroj nápadov a sprievodca. Ale keď hovorí o svojich projektoch, ihneď pocítite vnútorný oheň, ktorý neuspokoja bežné štandardy.

FOTOGRAFIE: POSKYTLI MICHAEL MORAN, PRE RELATED-OKFORD, IMAGO IMAGES, HUF TON+CROW



THOMAS ALEXANDER HEATHERWICK JE ANGLICKÝ DIZAJNÉR A ZAKLADATEĽ LONDÝNSKEHO DIZAJNOVÉHO ŠTÚDIA HEATHERWICK STUDIO. KONCOM 90. ROKOV SA HEATHERWICK STAL JEDNÝM Z AJDŮLEŽITEJŠÍCH BRITSKÝCH DIZAJNÉROV.



Thomas Heatherwick chce ohromiť ľudí a napriek tomu vždy zostáva pragmatický. „Snažíme sa hľadať riešenia problémov“, vysvetľuje svoj prístup. V Hudson Yards v New Yorku bolo našou úlohou vytvoriť atraktívny stredobod pomerne sterilnej oblasti s rozlohou jedenástich hektárov. „Inšpirácia pre „Vessel“, ako vysvetľuje jeho tvorca Thomas Heatherwick, pochádza zo starých indiánskych studní. „Schody viedli k vode v podobnom vzore a my sme chceli tento vzor aplikovať tak, aby vytvoril amfiteáter pre ľudí.“ Stavba, ktorá uchváti aj Instagramovú generáciu. „Vessel“ je mimoriadne fotogenická, ponúka výhľady na Manhattan a predstavuje taký pútavý motív, akým je Taj Mahal a Eiffelova veža. „Neexistujú žiadne pravidlá, čo by ste mali vnútri robiť“, vysvetľuje Thomas Heatherwick, „dúfame, že ponúka ľuďom jedinečné a nezabudnuteľné chvíle.“ Takmer nekonečný výber možných ciest vo vnútri dýcha duchom slobody a priťahuje ľudí z veľkej diaľky – Operation Landmark už od svojho otvorenia možno považovať za úspech.





◆
MNOŽSTVO
KARÁTOV Z
NAJMODERNEJŠEJ
TECHNIKY.

AK NEPOZNÁTE ADRESU, NENÁJDETE TO. VÝROBA DIAMANTOV DIAMOND FOUNDRY V SILICON VALLEY, JUŽNE OD SAN FRANCISCA, JE MIESTO S MAXIMÁLNOU OSTRAHOU. ŽIADNE FIREMNÉ LOGO, ŽIADNY VSTUPNÝ PORTÁL, NIČ NENAZNAČUJE TOMU, ČO SA SKUTOČNE UKRÝVA ZA FASÁDOU TEJTO JEDNODLAŽNEJ BUDOVY: DIAMANTY, KTORÉ BUDÚ MAŤ JEDNÉHO DŇA HODNOTU NIEKOLKO MILIÓNOV DOLÁROV.



**SRDCOM ZARIADENIA DIAMOND
FOUNDRY JE VEĽKÝ PRIESTOR S 20
NAJMODERNEJŠIMI PLAZMOVÝMI
REAKTORMI, V KTORÝCH SA TIETO
SUROVÉ DIAMANTY VYRÁBAJÚ.
VYSOKOTLAKOVÉ INKUBÁTORY,
KTORÉ PRACUJÚ SO SLNEČNOU
ENERGIU, DOKÁŽU GENEROVAŤ
OBLAKY PLYNU S MIMORIADNE
VYSOKOU HUSTOTOU ENERGIE.**



PLAZMOVÝ REAKTOR

Táto takzvaná plazma svieti na červeno, je rovnako horúca ako slnko a obsahuje mnoho atómov uhlíka. Prírodný diamantový úlomok slúži ako základ každého nového drahokamu. Na ňom tvoria atómy uhlíka kryštalické štruktúry, vrstvu po vrstve. Trvá dva týždne, kým sa takto vyrobí surový diamant s deviatimi karátmi. Kameň, ktorý je chemicky identický s diamantom vytvoreným v prírode. Len omnoho čistejší.

51-ročný Martin Roscheisen je to, čo v Silicon Valley nazývajú „sériovým podnikateľom“. Po štúdiu odišiel zo svojho rodného mesta Mníchov do USA, aby si urobil doktorát na Stanfordskej univerzite v Kalifornii. V roku 1992 získal doktorát v oblasti informačných technológií a niekoľkých nových priateľov. Priateľov ako Larry Page a Sergey Brin – známejší ako otcovia vyhľadávacieho nástroja Google. Roscheisen založil postupne tri úspešné internetové spoločnosti. V roku 2002 založil svoju štvrtú spoločnosť, Nanosolar, s cieľom výrazne znížiť náklady na solárne články. A prišiel s nápadom vyrábať diamanty: „V spoločnosti Nanosolar sme používali podobnú technologickú platformu na výrobu tenkovrstvových solárnych článkov.“ Tri roky pracoval jeho tím na konštrukcii vhodných plazmových reaktorov na výrobu diamantov. V roku 2012 založil Diamond Foundry s inžiniermi Jeremym Scholzom a Kyleom Gazayom. A trafil jackpot: Hodnoty výroby a predaja sa každý štvrtok takmer zdvojnásobili. Na dosiahnutie tohto cieľa spoločnosť začiatkom roka otvorila druhý výrobný závod v americkom štáte Washington. Načasovanie sa zdá byť dokonalé, pretože analytici

**V ROKU 2019 PLÁNUJE ZARIADENIE DIAMOND
FOUNDRY ZVÝŠIŤ SVOJU PRODUKCIU ZO 100 000
KARÁTOV NA JEDEN MILIÓŇ KARÁTOV ROČNE.**

spoločnosti Frost & Sullivan už v roku 2015 varovali: V polovici 21. storočia sa celosvetová produkcia diamantov zmenší na jednu desatinu súčasnej úrovne, pretože zásoby prírodných diamantov sa blížia ku koncu. Výrobcovia diamantov dostávajú podporu aj od amerického obchodného úradu, Federálnej obchodnej komisie: V júli 2018 bolo prijaté stanovisko, že pôvod diamantu by už viac nemal ovplyvňovať jeho označenie. Pojem „prírodný diamant“ už nie je povolený. „Nadzemné“ diamanty dlhodobo dosahujú veľmi dobré ceny, pretože sú o 30 až 40 percent lacnejšie ako ich príbuzní vyťažení z baní. Trvalá udržateľnosť týchto diamantov inšpiruje nielen zákazníkov, ale aj investorov. Technológie a hollywoodske celebrity, ako napríklad generálny riaditeľ spoločnosti Twitter Evan Williams a herec Leonardo DiCaprio investovali do spoločnosti



MARTIN ROSCHEISEN



približne 100 miliónov amerických dolárov. „Som hrdý na to, že môžem investovať do zariadenia Diamond Foundry,“ hovorí hlavná postava v dramatickom filme Blood Diamond. „Toto je miesto, kde sa v Amerike vyrábajú skutočné diamanty – bez negatívneho vplyvu diamantových baní na ľudí a životné prostredie.“ Niet divu, že typický pracovný deň pre Martina Roscheisena už nie je len sedenie za stolom: „Trávim čas vo výrobe a podporujem celebrity,“ sucho konštatuje Roscheisen. S úspechom: Napríklad, herečka Patricia Arquette mala na sebe orchideové náušnice s 349 individuálnymi diamantmi na odovzdávaní cien Zlatý glóbus v januári 2019, keď prijímala cenu na pódiu. Výrobca náušnic: Diamond Foundry.

Technológia výroby diamantov zo Silicon Valley ponúka aj nové možnosti dizajnu drahých kameňov. Jedinečný šperk, ktorý vyrobila Diamond Foundry podľa spoločného návrhu hlavného dizajnéra

spoločnosti Apple, sira Jonyho Ivea a renomovaného priemyselného dizajnéra Marca Newsoma, je diamantový prsteň, ktorý sa vydražil začiatkom decembra 2018. Klenot dosiahol cenu 461 250 amerických dolárov.

Zvláštnosťou tohto prsteňa je, že bol vyrezaný z jedného diamantu a má asi 3000 drobných faziet. Surový diamant tejto čistoty a veľkosti by v prírode nikdy neexistoval. Výzvou bola aj výroba v plazmovom reaktore. Keďže v požadovanom rozmere nebol k dispozícii žiadny diamantový úlomok, atómy museli byť takpovediac prehovorené. S niekoľkými trikmi zvládli technológovia Diamond Foundry túto prekážku tak, že na konci procesu vznikol diamantový blok požadovanej veľkosti.

Potom sa všetko muselo pripraviť na brúsenie a leštenie tohto veľkoformátového kameňa – špeciálna úloha pre majstra

**JE TO PRÁVE
REZ, KTORÝ
DÁVA
DIAMANTU
JEHO
HODNOTU.**

spoločnosti Diamond Foundry z Antverp, ktorý už rezal niektoré z najväčších diamantov na svete. Pre túto exkluzívnu objednávku bolo pripravené špeciálne náradie, ktoré vyrába dodávateľ diamantových nástrojov z Belgicka. Aby sa dosiahla maximálna hladkosť, vnútorný krúžok bol vyrezaný valcovo s mikrometrovým tenkým laserovým lúčom obaleným vodou.

Je to práve rez, ktorý dáva diamantu jeho hodnotu. Najvyššia úroveň presnosti je nevyhnutná, pretože nesmieme vynechať ani zlomok milimetra. Až potom diamant dosiahne svoju maximálnu žiarivú krásu. Spoločnosť Diamond Foundry je veľmi hrdá na vysokú úroveň remeselného spracovania, ktorú dosahujú jej leštiaci pracovníci a spoľahlivo tak dosahujú tento cieľ. Brilantný rez, ktorý je celosvetovo najžiadanejší, je len jednou z 39 možností. Rezači dokážu narezať diamanty do akéhokoľvek individuálneho tvaru.

Pre Martina Roscheisena neexistuje takmer žiadne želanie, ktoré by jeho majstrovskí technológovia a remeselníci v Diamond Foundry nedokázali splniť. Okrem jedného. Martin Roscheisen bez váhania odpovedá na otázku, či mu chýba niečo z Nemecka: „Norimberské grilované klobásy! Bavorsko by malo urýchlene spustiť ich export do celého sveta.“

EMOCIONÁLNA INOVATÍVNOSŤ.

V novom BMW radu 8 Gran Coupé inovácie nie sú samoúčelné. Vždy slúžia jedinému cieľu: premeniť každé stretnutie na mimoriadny zážitok, ktorý si budete na dlhý čas pamätať.

INFORMÁCIE INTERPRETOVANÉ INTUITÍVNE.

Je to luxus, ktorý ďaleko predstihol svoju dobu: BMW Live Cockpit Professional je zobrazovacia sieť, ktorá sa skladá z prístrojového displeja s vysokým rozlíšením s pôsobivou 12,3-palcovou uhlopriečkou za volantom a 10,25-palcovým ovládacím displejom v stredovej konzole. Všetky informácie potrebné pre jazdu sa tu zobrazujú v ostrých detailoch a sú dokonale čitateľné. Aby sa vodič zároveň mohol plne sústrediť na jazdnú situáciu, BMW Head-Up displej* premieta informácie podstatné pre jazdu do jeho zorného poľa bez zbytočného rozptyľovania.

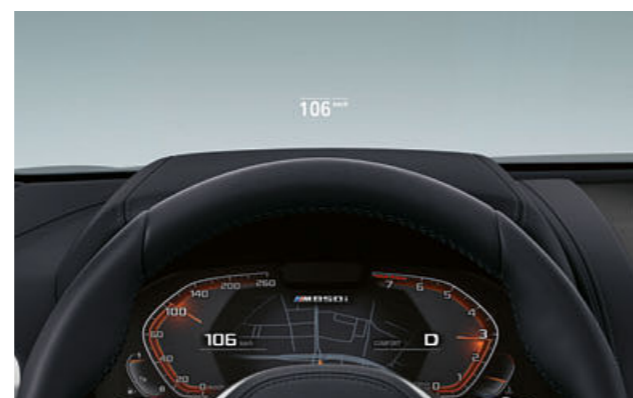

NAJLAHŠÍ CVIK: PRE SPLNENIE VAŠICH ŽELANÍ.

Live Cockpit Professional spolupracuje s inovatívnym operačným systémom BMW 7.0. Dá sa ovládať úplne intuitívne gestom, rečou, dotykom alebo ovládacím prvkom iDrive. Za týmto účelom bola vylepšená aj funkčnosť ovládača iDrive: Napríklad, všetky digitálne služby a aplikácie sa teraz dajú zvoliť priamo. Live Cockpit Professional sa dá individuálne nakonfigurovať, aby ste mohli prispôsobiť hlavnú úroveň menu vašim osobným preferenciám – pretože sa vždy kladie dôraz na želania vodiča a jeho pasažierov.

* Zobrazenie BMW Head-Up displeja nemusí byť plne viditeľné pri použití polarizačných slnečných okuliarov. Presný obsah zobrazenia závisí od zvolenej doplnkovej výbavy. Pre použitie displeja je potrebná ďalšia doplnková výbava.



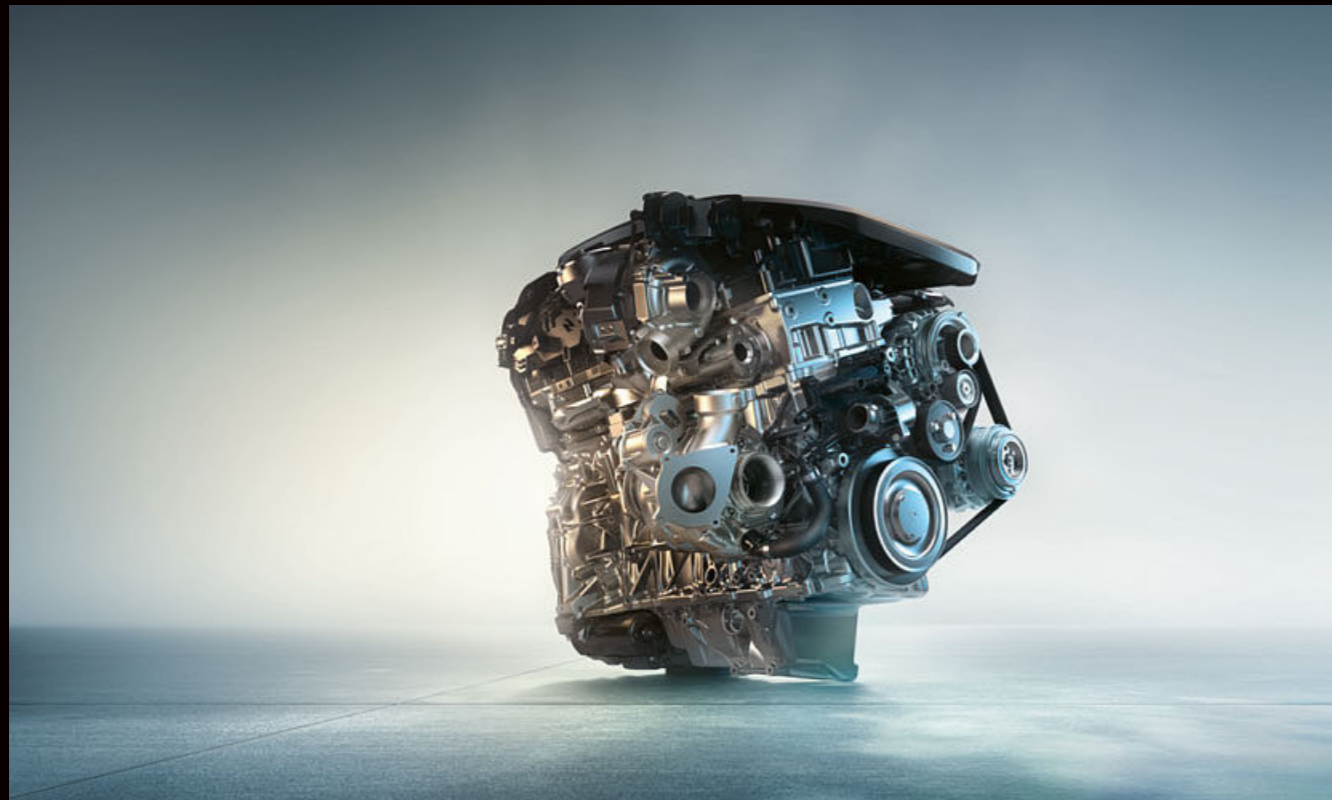

SRDCE VÝKONU: VÝKON BENZÍNOVÉHO MOTORU M TWIN POWER TURBO V8 SA ODRAŽA V JEHO NEZAMENITELNOM ZVUKU.

NEZAMITELNÝ V8.

Zvuk motora hovorí vždy pravdu. Čím hlbšie znie, tým viac výkonu sa v ňom ukrýva. Pre nové BMW M850i xDrive Gran Coupé vytvorili inžinieri v BMW mimoriadne výkonný motor – s jedinečným, charakteristickým hlasným zvukom: 8-valcový benzínový motor M TwinPower Turbo. Vybavený výkonom 390 kW (530 k) a veľkorysým krútiacim momentom 750 Nm zvládne tento motor každú výzvu s ľahkosťou. Čistý výkon nie je v novom BMW M850i xDrive Gran Coupé hodnotou samou osebe. To, čo sa počíta, je spôsob, s akým sa výkon uvoľňuje – ako keď nové BMW radu 8 Gran Coupé zrýchli z 0 na 100 km/h už za 3,9 sekundy a zanechá za sebou všetky očakávania.

**NAVRHNUTÉ
PRE ABSOLÚTNY
VÝKON – BENZÍNOVÝ
MOTOR M TWIN POWER
TURBO V8 PREMIENĀ
FYZIKÁLNE VELIČINY
NA DIVOKÚ
EUFÓRIU.**

* K dispozícii ako doplnková výbava.

* Dostupnosť niektorých prvkov výbavy a funkcií závisí od variantov motora alebo ďalších doplnkov. Dostupnosť na danom trhu a dostupnosť produkcie sa môže líšiť. Podrobné informácie o termínoch, štandardnom a voliteľnom vybavení, nájdete na www.bmw.sk, v cenníku alebo u vášho BMW partnera.

VYCHUTNAJTE SI VÝKON V JEHO NAJVYŠŠEJ FORME.

Vynikajúci výkon: Schopnosť zažiť a naplno si ho vychutnať je prvým krokom k mimoriadnemu zážitku. Zvládnutie volantu športového vozidla odhalí schopnosti vodiča – na to potrebujete skutočne výnimočné vozidlo: nové BMW M850i xDrive Gran Coupé.

390 kW

Výkon (530 konských síl)

3,9 s

z 0 na 100 km/h

ZNÁME S KAŽDOU ZÁKRUTOU.

Môže byť vzrušujúci zážitok z jazdy v skutočnom športovom vozidle ďalej intenzívnejší? Odpoveď ponúka kombinácia systému pohonu všetkých kolies BMW xDrive a diferenciálu M Sport*. Ponúka maximálnu trakciu a agilitu pri akcelerácii na výjazdoch zo zákrut. Tí, ktorí majú radi športové, ale zároveň aj mimoriadne pohodlné vlastnosti, si zvolia adaptívne odpruženie M Professional¹. Aj pri tých najužších polomeroch a náročných zákrutách zaisťuje maximálnu stabilitu – pre bezkonkurenčnú prílnavosť na ceste. Celkový výsledok: Bezpečnosť, ktorá nie je len pocitom, ale aj základom pre sebadôveru vodiča, s ktorým môže nové BMW radu 8 Gran Coupé zaujať svoje miesto na čele medzi športovými vozidlami.

4 395 cm³

Zdvihový objem

750 Nm

Krútiaci moment

NA KAŽDOM POVRCHU, DOKONCA AJ PRI TÝCH NAJNÁROČNEJŠÍCH ZMENÁCH SMERU: ADAPTÍVNE PROFESIONÁLNE M¹ ODPRUŽENIE SI ZASLUŽÍ VĎAKU ZA SVOJU AKTÍVNU STABILIZÁCIU KAROSÉRIE PRED KRÚTENÍM.



JEDINÉ SVOJHO DRUHU. S POHONOM ZADNÝCH KOLIES.

Niečo pre puristov: Nové BMW 840i Gran Coupé je určené pre tých, ktorí oceňujú klasické prednosti športového vozidla poháňaného výlučne cez zadnú nápravu. Znalci nechcú zostať bez tohto jedinečného pocitu z jazdy – a zažiť ho v tomto výnimočnom vozidle vzrušujúcim, športovým spôsobom.

VZRUŠUJÚCI POCIT ZO ŠPORTOVÉHO VOZIDLA. PREHODNOTENÉ.

Nový motor 840i BMW radu 8 Gran Coupé zrýchli tep každému nadšencovi športových vozidiel už pri úplne prvom kontakte. Vďaka 6-valcovému benzínovému motoru BMW TwinPower Turbo sa celý výkon tohto elegantného vozidla prejaví už pri krátkom stlačení plynového pedálu a katapultuje toto výnimočné vozidlo vpred. Tento motor, ktorý je mimoriadne vhodný na šprint a sebavedomý až do vysokých otáčok, ukazuje najčistejšiu formu všetkých vlastností, ktoré robia motor BMW tak výnimočným. V závislosti od zvoleného režimu zážitku z jazdy siaha zážitok od dynamického až po maximálny športový - charakteristický znak, ktorý sa vďaka jedinečnému zvuku 6-valcového benzínového motora BMW TwinPower Turbo stáva zážitkom aj pre uši.

VÝKONNÉ A DYNAMICKÉ – S POHONOM ZADNÝCH KOLIES.

Ak hľadáte zážitok z čistokrvného športového vozidla, vyberte si verziu s pohonom zadných kolies* BMW 840i: Toto je jediný model radu 8, ktorý prenáša všetok výkon svojho výkonného motora na zadnú nápravu. Vďaka nižšej celkovej hmotnosti a optimalizovanému rozloženiu hmotnosti zabezpečuje tento nekompromisne športový variant pohonu tiež vzrušujúci maximálny výkon a dynamiku. Čistý zážitok z klasického pretekania, interpretovaný s eufóriou – v novom BMW 840i Gran Coupé s pohonom zadných kolies. Nový 6-valcový benzínový motor BMW TwinPower Turbo je k dispozícii aj s inteligentným pohonom všetkých kolies BMW xDrive^{1, 2}, ktorý kombinuje športovosť a komfort jazdy.

¹ K dispozícii ako doplnková výbava.

² Standardná výbava pre M850i xDrive.

* Dostupnosť niektorých prvkov výbavy a funkcií závisí od variantov motora alebo ďalších doplnkov. Dostupnosť na danom trhu a dostupnosť produkcie sa môže líšiť. Podrobné informácie o termínoch, standardnom a voliteľnom vybavení, nájdete na www.bmw.sk, v cenníku alebo u vášho BMW partnera.

250 kW

Výkon (340 konských síl)

5,2 s

z 0 na 100 km/h

2998 cm³

Zdvihový objem

500 Nm

Krútiaci moment



PRVOTRIEDNA STABILITA NA CESTE V KAŽDEJ SITUÁCII V KOMBINÁCIÍ S MAXIMÁLNYM ŤAHOM. VPRED: NOVÉ BMW 840i DOMINUJE NA KAŽDEJ CESTE. PO KTOREJ JAZDÍ.

KAŽDÁ ZÁKRUTA JE ĎALŠÍ TRIUMF:

M Sport diferenciál²* zaisťuje, že aj pri náročných zmenách smeru alebo na rôznych povrchoch sa výkon motora optimálne prenesie na cestu. Permanentná, nepretržite elektronicky riadená viackotúčová uzávierka, ktorá bola vyvinutá pre motoristické športy, znižuje rozdiely v rýchlostiach medzi zadnými kolesami a rozdeľuje hnací točivý moment medzi nimi. V závislosti od nastavenia to umožňuje dosiahnuť zážitok z jazdy, ktorý pokrýva celú škálu od orientácie na trakciu až po maximálnu jazdnú dynamiku a športovosť – ale v každom ohľade zaručuje maximálny pôžitok z jazdy.

**BEZKONKURENČNÝ
ČÍRY ZÁŽITOK
Z KLASICKÉHO
POHONU ZADNEJ
NÁPRAVY – V NOVOM
BMW 840i GRAN COUPÉ
BUDE EVIDENTNÉ,
KOĽKO ADRENALÍNU
PRINÁŠA TENTO TYP
POHONU.**

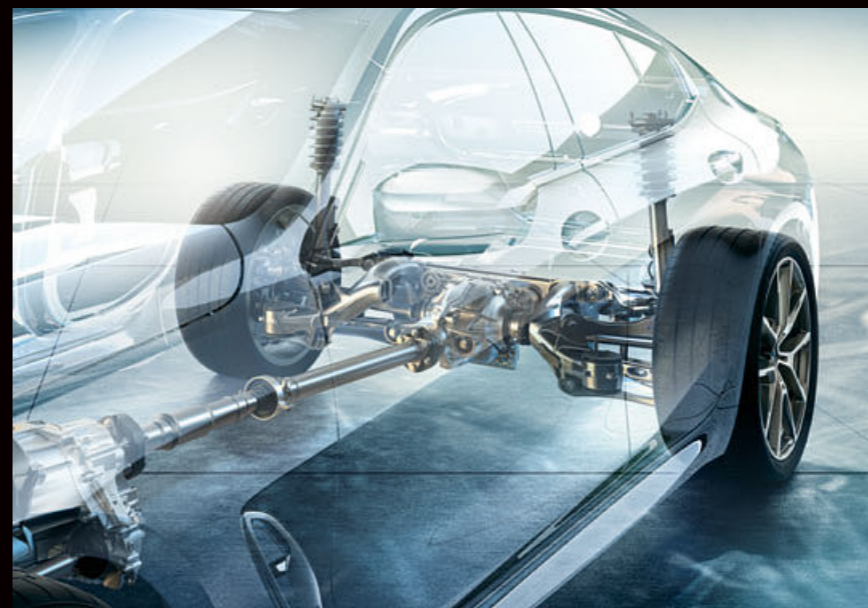



KRYTY SPÁTNÝCH ZRKADIEL Z KARBÓNOVÝCH¹. * VLÁKIEN ZVIDITELŇUJÚ PRETEKÁRSKU DOMÉNU NOVÉHO BMW RADU 8 GRAN COUPÉ.

VYBAVENIE PRE STUPNE VÍTAZOV.

Detaily robia rozdiel pri novom BMW radu 8 Gran Coupé. A ak všetky detaily harmonicky prispievajú k športovému a výkonnému celkovému charakteru, výsledok je určite byť jednotkou.

NÍZKA HMOTNOSŤ. VYSOKÝ ÚČINOK.

Karbónové vlákna – materiál vyrobený pre nové BMW radu 8 Gran Coupé: Mimoriadne ľahký, ale veľmi stabilný, znižuje hmotnosť vozidla vďaka streche z uhlíkových vlákien a znižuje ťažisko – pre ešte vzrušujúcejší zážitok z jazdy. V exteriérovom balíku M Carbon¹. * sa ešte viac vizuálne zdôrazňuje športový charakter nového BMW radu 8 Gran Coupé vďaka početným konštrukčným prvkom z uhlíkových vlákien, ako sú kryty vonkajších spätných zrkadiel alebo jednodielne lišty z uhlíkových vlákien okolo koncoviek výfuku. V interiéri uhlíkové vlákna ukazujú svoju elegantnú stránku v interiéroch lištách – nikdy predtým nebola forma, funkčnosť a materiál zjednotené tak harmonickým spôsobom.

Karbónový balík M Carbon

Model M Sport

Športový balík M Technic



ÚPLNE DYNAMICKÝ BALÍK.

Športovosť sa zvýšila ešte viac: Balíky M Sport posúvajú už beztak vynikajúci energický charakter nového BMW radu 8 Gran Coupé na novú úroveň. Balík M Sport¹ zdokonaľuje charakter športového vozidla. Zahŕňa balík M Aerodynamics s predným nárazníkom, bočnými prahmi a zadným nárazníkom, 18-palcovými brzdami M Sport², 19 alebo 20-palcovými diskami z ľahkých zliatin¹, podsvietenými M lištami prahov dverí a nápismi M na bočných stranách. Balík M Technology Sport¹. * posúva vozidlo o stupeň vyššie tak po vizuálnej, ako aj funkčnej stránke a prináša preteky na cestu: Zahŕňa diferenciál M Sport², 20-palcové disky z ľahkých zliatin s pneumatikami so zmiešaným výkonom, 19-palcové brzdy M Sport, bezpečnostné pásy M a BMW Individual Shadow Line s vysokým leskom a rozšíreným obsahom.

**PRINIESTĚ PRETEKÁRSKY
POCIT NA CESTU – TO JE
JASNÝM CIEĽOM
VIACERÝCH
DIZAJNOVÝCH
DETAILOV NA NOVOM
BMW 8 GRAN COUPÉ.**

INTERIÉROVÉ LIŠTY VYROBENÉ Z ĽAHKÉHO MATERIÁLU Z KARBÓNOVÝCH VLÁKIEN ZINTENZÍVŇUJÚ PRETEKÁRSKU ATMOSFÉRU V INTERIÉRI.



¹ K dispozícii ako doplnková výbava.
² Standardná výbava pre M850i xDrive.

*Dostupnosť niektorých prvkov výbavy a funkcií závisí od variantov motora alebo ďalších doplnkov. Dostupnosť na danom trhu a dostupnosť produkcie sa môže líšiť. Podrobné informácie o termínoch, štandardnom a voľiteľnom vybavení, nájdete na www.bmw.sk, v cenníku alebo u vášho BMW partnera.

3

EMÓCIA
VYJADRENÁ
INOVÁCIOU.

Myšlienky sa rodili, nápady sa
prehodnocovali a know-how sa dovedlo
do extrému: Vyvinuli sa nové technológie,
zvýšil sa komfort aj efektivita, narástli
dynamické parametre. Cieľom však nebolo
demonštrovať samotné vedomosti,
schopnosti a priekopníckeho ducha, ale
ešte viac zvýrazniť jeden už tak výnimočný
pocit: Radosť z jazdy. Technológia sa stáva
emóciou – Bayerische Motoren Werke.



NAJLEPŠIE SPOJENIE PRE NAJLEPŠIU ZÁBAVU.

KONEKTIVITA A INFOTAINMENT

Nové BMW radu 8 Gran Coupé ponúka širokú škálu priekopníckych digitálnych služieb, ktoré vám uľahčujú život a robia jazdu zábavnejšou vďaka inteligentným a inovatívnym riešeniam.

SKUTOČNÁ OSOBNOSŤ. BMW INTELLIGENT PERSONAL ASSISTANT.

Ak je operačný systém BMW 7.0 ostražitou myslou nového BMW radu 8 Gran Coupé, systém BMW Intelligent Personal Assistant* je jeho pútavou osobnosťou: Je tu preto, aby vám poradil a pomohol vám len čo povieť „Hej BMW“ alebo iné aktivačné slovo, ktoré si môžete sami zvoliť. Funkcie sa dajú ovládať intuitívne pomocou prirodzenej reči – vďaka samostatným mikrofónom, systém BMW Intelligent Personal Assistant dokonca vie, či sa s ním vodič alebo cestujúci na prednom sedadle rozpráva. Systém BMW Intelligent Personal Assistant sa učí pri každom používaní a lepšie spoznáva vodiča. Nové BMW radu 8 Gran Coupé sa pri každom vyslovenom príkaze stáva o kúsok viac „vaším vozidlom“.



TÁ SPRÁVNA NÁLADA PRE KAŽDÝ POCIT: ZÁŽITKOVÉ REŽIMY.

Váš BMW Intelligent Personal Assistant* sa o vás postará. Osvieži vás, keď cítite únavu, uvoľní vás po stresujúcom dni a dokonalo prispôbi interiér vášho vozidla vašej nálade – s inovatívnymi režimami Experience Modes¹. Dokonalým prispôbením celkového prostredia interiéru pomocou osvetlenia, klimatizácie, hudby a ďalších prvkov, zažijú vaše zmysly zážitok, ktorý ideálne dotvorí želanú atmosféru – dokonca aj na požiadanie: Vyslovte, napríklad: „Hej BMW, aktivuj Expressive Mode“ a BMW Intelligent Personal Assistant odštartuje tento zážitok.

¹ K dispozícii ako doplnková výbava.

* Dostupnosť niektorých prvkov výbavy a funkcií závisí od variantov motora alebo ďalších doplnkov. Dostupnosť na danom trhu a dostupnosť produkcie sa môže líšiť. Podrobné informácie o termínoch, štandardnom a voľiteľnom vybavení, nájdete na www.bmw.sk, v cenníku alebo u vášho BMW partnera.





PRVOTRIEDNE V KAŽDEJ SITUÁCII.

ASISTENCIA VODIČA.

Inteligentné asistenčné systémy BMW Personal CoPilot na palube nového BMW radu 8 Gran Coupé majú prvoradý len jeden cieľ: urobiť všetko, čo je v ich silách, aby si vodič mohol naplno vychutnať čiru radosť z jazdy.

NAJMODERNEJŠIA TECHNOLÓGIA – TAM, KDE JU POTREBUJETE.

Každý deň prináša nové situácie, v ktorých cítite potrebu byť uvoľnený. Inovatívny systém BMW Personal CoPilot vám pomôže zvládnuť jazdu aj parkovanie s istotou. Na monotónnych trasách, v hustej premávke alebo v mätúcich situáciách, je vám na požiadanie k dispozícii asistent riadenia a radenia do jazdných pruhov systému Driving Assistant Professional^{1, 2}. Asistent udržuje rýchlosť a vzdialenosť od vozidla pred vami. Vozidlo pritom zostáva bezpečne v jazdnom pruhu a bráni mimovoľnému opusteniu jazdného pruhu tak, že zasiahne do riadenia. Asistent cúvania¹ * premení aj parkovanie do úzkeho miesta alebo jazdu v uliciach na uvoľnený zážitok: Pri jazde dopredu ukladá posledných 50 metrov prejdenej vzdialenosti a pri jazde dozadu riadi vozidlo nezávisle, zatiaľ čo vodič len zrýchľuje a brzdí. Existuje teda veľa možností – s jedným cieľom: urobiť každé stretnutie s novým BMW radu 8 Gran Coupé pohodlným, bezpečným a uvoľneným zážitkom, ktorý vám dá poskytnúť ešte jednu vec, ktorá prevyšuje všetky ostatné: Radosť.

* Dostupnosť niektorých prvkov výbavy a funkcií závisí od variantov motora alebo ďalších doplnkov. Dostupnosť na danom trhu a dostupnosť produkcie sa môže líšiť. Podrobné informácie o termínoch, štandardnom a voľiteľnom vybavení, nájdete na www.bmw.sk, v cenníku alebo u vášho BMW partnera.



VIDIEŤ. A BYŤ VIDENÝ.

Laserové svetlá BMW¹ žiaria – a otvára sa úplne nový svet: Svetlo vysokej intenzity, takmer také jasné ako denné svetlo, svieti až do diaľky 600 metrov, čím optimalizuje viditeľnosť a bezpečnosť. Táto technológia tiež vizuálne stanovuje príklad: Dynamicky tvarované plnohodnotné LED svetlomety sú najplochejšie v sortimente BMW a vyznačujú sa modrým nádychom a exkluzívnym nápisom „BMW Laser“. Prepožičiavajú jedinečnú expresivnosť a prezentáciu pohľadu vpred – vzhľad, na ktorý sa budete chcieť pozrieť znova.

¹ K dispozícii ako doplnková výbava.

² Funkčnosť môže byť obmedzená v tme, hmle alebo pri výraznom oslnení.



ŠPORTOVÉ VOZIDLO NA KAŽDÝ DEŇ.

KOMFORT A FUNKČNOSŤ



POHODLIE NA KAŽDOM SEDADLE.

Nové BMW radu 8 Gran Coupé ponúka takú úroveň pohodlia, ktorú by ste od športového vozidla sotva očakávali, a premení každú cestu na veľmi špeciálny zážitok – pre vodiča, spolujazdca na prednom sedadle a spolujazdčov na zadných sedadlách. Predné a zadné sedadlá¹ * sa napríklad dajú vyhrievať individuálne. Ak by dynamický športový charakter nového BMW radu 8 Gran Coupé viedol k nečakanému uvoľneniu endorfínov, automatická klimatizácia so 4-zónovým ovládaním¹ na všetkých štyroch sedadlách nového BMW radu 8 Gran Coupé zaisťuje príjemné teploty individuálne každému v interiéri: Cestujúci na zadných sedadlách si zvolia klímu, ktorá je im príjemná, pomocou samostatného panelu klimatizácie v stredovej konzole. V novom BMW radu 8 Gran Coupé pohodlie nezávisí len od radu sedadiel.

Dokonalá kombinácia atmosféry športového vozidla a vhodnosti na každodenné použitie: Aj tu sa novému BMW radu 8 Gran Coupé darí ľahko prekonať aj tie najvyššie nároky – s možnosťami, ktoré kombinujú pohodlie s funkčnosťou a premieňajú ho na skutočný zážitok.

OTVORTE NOVÉ PRIESTORY.

Priestor pre rozvoj a seberealizáciu: Dokonca aj každodenný výlet v novom BMW radu 8 Gran Coupé sa stáva jedinečným zážitkom. K tomu prispievajú dobre premyslené možnosti, ako napr. funkcia nakladania. Zadné operadlo sa dá pohodlne sklopíť v pomere 40:20:40 pomocou diaľkového odomknutia operadla v batožinovom priestore, čím sa vytvorí ešte väčší priestor. To uľahčuje nakladanie ďalších alebo zvlášť objemných batožín.

¹ K dispozícii ako doplnková výbava.

* Dostupnosť niektorých prvkov výbavy a funkcií závisí od variantov motora alebo ďalších doplnkov. Dostupnosť na danom trhu a dostupnosť produkcie sa môže líšiť. Podrobné informácie o termínoch, štandardnom a voľiteľnom vybavení, nájdete na www.bmw.sk, v cenníku alebo u vášho BMW partnera.



4

IBA VAŠA VLASTNÁ CESTA VEDIE K VAŠIM VLASTNÝM CIEĽOM.

Materiály – ručne vypracované,
exkluzívne a ušľachtilé. Farby, povrchy
a tvary, rovnako individuálne ako oči, ktoré
ich sledujú. Nápady a očakávania sa plnia
bez kompromisov – a dokonca sa
prekonávajú. Emócia je dôsledkom
dizajnu: Bayerische Motoren Werke.



BMW INDIVIDUAL. VYJADRENIE OSOBNOSTI.



Metalickej lak BMW Individual Tanzanite Blue ešte viac zvýrazňuje extrovertný športový charakter nového BMW radu 8 Gran Coupé. Xiralickej pigment zabezpečuje trblietavý efekt so všetkými nuansami eponymického drahokamu vďaka kovovým časticičkám, ktoré sa v priamom slnečnom svetle ešte viac zvýraznia.



BMW Individual drevené lišty Ash black s lesklým strieborným efektom. Už samotný názov týchto dekoratívnych lišt poskytuje predstavu o tom, koľko zmyslu pre detail vyjadrujú.



Absolútna športovosť, interpretovaná individuálne: BMW Individual celokožené čalúnenie Merino Ivory White/Tartufo robí z jazdy mimoriadne elegantný a luxusný zážitok.

Nič nehovorí viac o charaktere, ako estetická vízia. BMW Individual premení túto víziu na skutočnosť: Ak hranice predstavuje len vaša chuť a predstavivosť, všetko mysliteľné sa stáva možným. Výsledkom je dokonalá realizácia, vybraná z výnimočných, exkluzívnych možností výbavy, skombinovaných tak, aby ste si vytvorili svoju vlastnú predstavu nového BMW radu 8 Gran Coupé.

KTORÁ FARBA VÁM PRINESIE RADOSŤ Z JAZDY?

SVET EXTERIÉROVÝCH FARIEB

Metalíza Sonic Speed Blue, metalíza Tanzanite Blue alebo metalíza Aventurine Red II? Čistá metalíza Pure metal Silver alebo metalíza Carbon Black? S expresívnou paletou farieb pre nové BMW radu 8 Gran Coupé máte otvorené všetky možnosti. Pri každej farbe platí: Vždy si vyberáte prevratný dizajn a nekompromisnú dynamiku, ktoré sú dôkazom vášne a charakteru.

■ ŠTANDARDNÁ VÝBAVA □ DOPLNKOVÁ VÝBAVA



■ Uni lak 300 Alpine White¹

□ Metalíza A96 Mineral White²

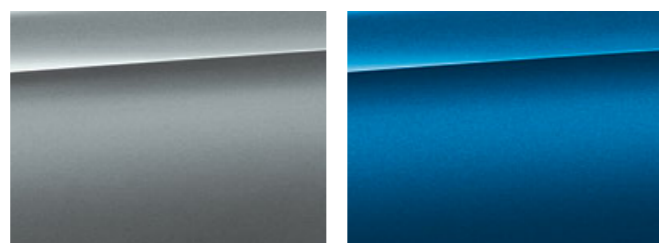

□ Metalíza C2Y Bluestone*

□ Metalíza C1A Sonic Speed Blue²

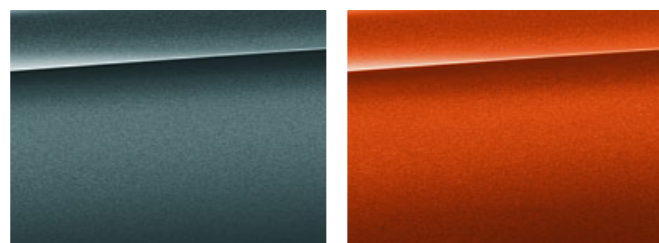

□ Metalíza C35 Blue Ridge Mountain*

□ Metalíza C1X Sunset Orange²



□ Metalíza 475 Black Sapphire²

BMW INDIVIDUAL



□ BMW Individual špeciálna metalíza Brilliant White



□ BMW Individual špeciálna metalíza Frozen Brilliant White



□ BMW Individual špeciálna metalíza Pure Metal Silver



□ BMW Individual špeciálna metalíza Frozen Cashmere Silver



□ BMW Individual špeciálna metalíza Frozen Dark Silver

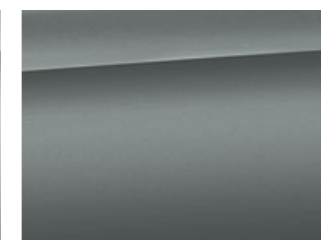

□ BMW Individual metalíza X1D Frozen Bluestone²

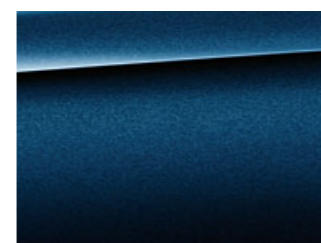

□ BMW Individual metalíza C3Z Tanzanite Blue²



□ BMW Individual špeciálna metalíza Frozen Arctic Grey



□ BMW Individual špeciálna metalíza Frozen Dark Brown



□ BMW Individual metalíza C36 Dravite Grey²



□ BMW Individual metalíza C46 Almandine Brown²



□ BMW Individual metalíza X1C Aventurine Red²

MODEL M SPORT

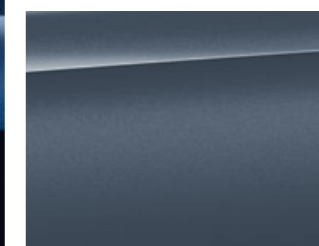

□ Metalíza C38 Barcelona Blue³

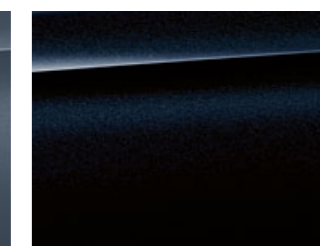

□ Metalíza M416 Carbon Black³

[BMW Konfigurátor] Využite Konfigurátor na vytvorenie vášho vlastného individualizovaného BMW. K dispozícii máte kompletný výber aktuálnych motorov, farieb a výbavy. Viac informácií nájdete na stránke www.bmw.sk/configurator [Vzorkovník] Tu zobrazený vzorkovník má za úlohu sprostredkovať vám prvé dojmy z farieb a materiálov pre vaše BMW. Podľa skúsenosti v jednotlivých prípadoch však nemusia tlačiarenské farby presne reprodukovat originálny farebný tón. Prediskutujte preto výber farieb so svojim BMW partnerom alebo vo vašej pobočke. Tam vám okrem toho môžu naživo odprezentovať originálne vzorky a pomôcť vám pri špeciálnych požiadavkách.

¹ Štandard pre M Sport balk.

² Voliteľne dostupné pre model M Sport.

³ K dispozícii výlučne pre model M Sport.

* Dostupnosť niektorých prvkov výbavy a funkcií závisí od variantov motora alebo ďalších doplnkov. Dostupnosť na danom trhu a dostupnosť produkcie sa môže líšiť. Podrobné informácie o termínoch, štandardnom a voľiteľnom vybavení, nájdete na www.bmw.sk, v cenníku alebo u vášho BMW partnera.

ZAMERANÉ NA PŮŽITOK.

JEDNOZNAČNE: JEDINÉ SVOJHO DRUHU.



SVOJÍM NADČASOVÝM PODTÓNOM INTERIÉROVÉ LIŠTY BMW INDIVIDUAL VO FARBE PIANO BLACK¹ PODČIARKUJÚ ŠPECIÁLNU KVALITU INTERIÉRU.

Súhra BMW Individual celokoženého čalúnenia Merino Bicolour Ivory White/Midnight blue^{1,*} s BMW Individual stropom Alcantara^{1,*} a M koženým volantom^{1,*} – obe tiež vo farbe Midnight blue – štýlovo zdôrazňuje luxusný, športový charakter interiéru.

¹ K dispozícii ako doplnková výbava.

* Dostupnosť niektorých prvkov výbavy a funkcií závisí od variantov motora alebo ďalších doplnkov. Dostupnosť na danom trhu a dostupnosť produkcie sa môže líšiť. Podrobné informácie o termínoch, štandardnom a voľiteľnom vybavení, nájdete na www.bmw.sk, v cenníku alebo u vášho BMW partnera.

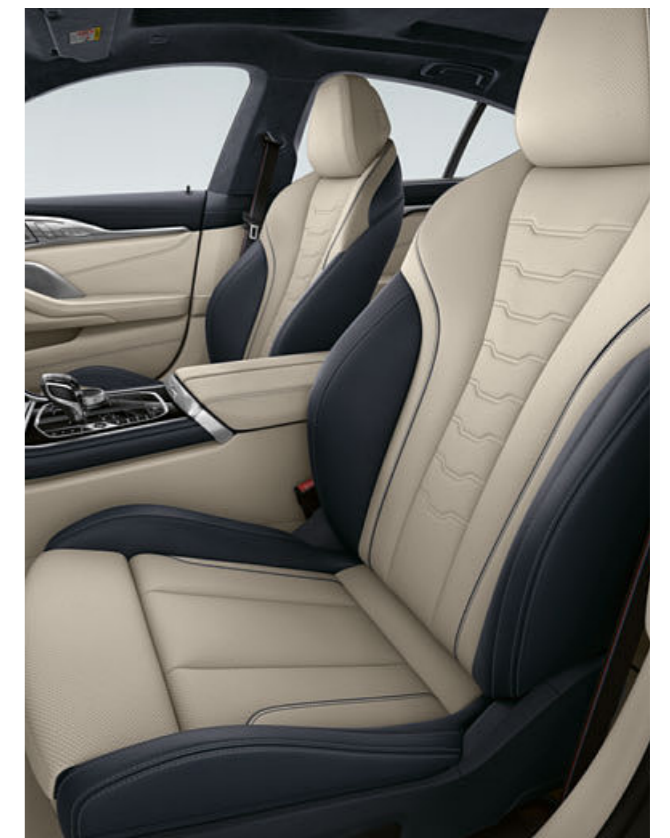

PRECÍZNE PREŠÍVANIE V KOMBINÁCI S PERFOROVANOU KOŽOU A EXKLUZÍVNÝM KONTRASTNÝM PREŠÍVANÍM BMW INDIVIDUAL CELOKOŽENÉHO ČALÚNENIA MERINO¹ VYJADRUJE EXPRESÍVNY AKCENT POD TMAVÝM STROPOM BMW INDIVIDUAL Z ALCANTARY^{1,*} VO FARBE MIDNIGHT BLUE. DVOJFARBNÉ ČALÚNENIE VYTVARÁ JUCE DYNAMICKÉ TVARY SEDADIEL VYNIKÁ ZVLÁŠŤ PÔSOBIVÝM SPÔSOBOM.



NEZAMENITEĽNE SILNÝ CHARAKTER.

POCÍŤTE ČÍRU ENERGIU.



BMW Individual celokožené Merino Black¹ a BMW Individual antracitový strop Alcantara¹ zvlášť zdôrazňujú športový charakter interiéru. Kombinácia technických interiérovoých lišt vyrobených z ušľachtilej ocele^{1,2,3,*} a športového interiéru dotvára obraz plnokrvného športového vozidla.



BMW INDIVIDUAL KOŽENÉ ČALÚNENIE MERINO BLACK¹ VYZERÁ MIMORIADNE ŠPORTOVO, ALE ZÁROVEŇ PONÚKA EXTRAVAGANTNÚ A EXKLUZÍVNU ATMOSFÉRU.

¹ K dispozícii ako doplnková výbava.
² K dispozícii iba v kombinácii s M Sport balíkom.
³ Štandardná výbava pre M850i xDrive.

* Dostupnosť niektorých prvkov výbavy a funkcií závisí od variantov motora alebo ďalších doplnkov. Dostupnosť na danom trhu a dostupnosť produkcie sa môže líšiť. Podrobné informácie o termínoch, štandardnom a voľiteľnom vybavení, nájdete na www.bmw.sk, v cenníku alebo u vášho BMW partnera.

INTERIÉROVÉ LIŠTY VYROBENÉ Z UŠĽAHTILEJ OCELE^{1,2,3,*} SÚ FASCINUJÚCIM DETAILOM ŠPORTOVÉHO INTERIÉRU, TAK NA POHLAD, AKO AJ NA DOTYK.



NESPÚTANÉ A ZVODNÉ.

VYSOKÝ KONTRAST. PROVOKATÍVNE.

Ako oheň a zem: BMW Individual rozšírené kožené čalúnenie Merino Fiona Red/Black¹ priťahuje pozornosť. Fascinujúca súhra s brilantovými, lesklými BMW Individual interiérovoými lištami v čiernom klavírnom laku vytvára zvodnú príťažlivosť, ktorá zrýchľuje pulz – typické pre nové BMW radu 8 Gran Coupé.^{1,3}



BMW INDIVIDUAL INTERIÉROVÉ LIŠTY VYROBENÉ Z TULIPÁNOVÉHO DREVA FASCINUJÚ SVOJIM INŠPIRATÍVNE HLBOKÝM LESKOM.



BMW INDIVIDUAL ROZŠÍRENÉ KOŽENÉ ČALÚNENIE MERINO FIONA RED/BLACK¹ ZANECHÁ HLBOKÝ DOJEM SVOJOU VÝNIMOČNE VYSOKOU KVALITOU KOŽE, KVALITNÝM PREŠÍVANÍM A KONTRASTNÝM PREŠÍVANÍM SEDADIEL. SPOLOČNE S BMW INDIVIDUAL ANTRACITOVÝM STROPOM Z ALCANTARY¹ VYTVÁRA ATMOSFÉRU PLNÚ LUXUSU A ELEGANCIE.



TECHNICKÉ ÚDAJE.

		840i	840i xDrive	M850i xDrive	840d xDrive
Hmotnosť					
Pohotovostná hmotnosť EU ¹	kg	1875	1930	2070	2000
Celková hmotnosť	kg	2435	2480	2600	2560
Užitočná hmotnosť	kg	635	625	605	635
Objem batožinového priestoru	l	440	440	440	440
Motor BMW TwinPower Turbo²					
Vaľce/ventily	–	6/4	6/4	8/4	6/4
Zdvihový objem	cm ³	2998	2998	4395	2993
Max. výkon / pri otáčkach	kW (kV) / 1/min	250 (340)/5000–6500	250 (340)/5000–6500	390 (530)/5500–6000	235 (320)/4400
Max. krútiaci moment / pri otáčkach	Nm / 1/min	500/1600–4500	500/1600–4500	750/1800–4600	680/1750–2250
Prevodovka a pohon					
Usporiadanie pohonu	–	zadné kolesá	všetky štyri kolesá	všetky štyri kolesá	všetky štyri kolesá
Štandardná prevodovka	–	Prevodovka Steptronic Sport	Prevodovka Steptronic Sport	Prevodovka Steptronic Sport	Prevodovka Steptronic Sport
Jazdné výkony					
Max. rýchlosť	km/h	250 ⁴	250 ⁴	250 ⁴	250 ⁴
Zrýchlenie 0–100 km/h	s	5,2	4,9	3,9	5,1
Spotreba^{2,3}					
Nízka - mesto	l/100 km	12,0–12,6	12,8–13,1	19,3–19,7	9,3–9,4
Stredná rýchlosť – mesto + dochádzanie	l/100 km	8,5–9,1	9,1–9,6	11,2–11,3	7,3–7,8
Vysoká rýchlosť – mimo mesta	l/100 km	7,3–7,7	7,7–8,1	9,5–9,8	6,2–6,5
Extra vysoká rýchlosť – diaľnica	l/100 km	8,1–8,5	8,4–8,8	10,3–10,4	6,8–7,2
Kombinovaná		8,4–8,9	8,9–9,3	11,5–11,6	7,1–7,5
Emisná norma (typový certifikát)	–	EU6d-temp	EU6d-temp	EU6d-temp	EU6d-temp
Kombinované emisie CO ₂	g/km	192–202	203–212	260–265	185–194
Objem nádrže na palivo, cca.	l	68	68	68	66
Kolesá					
Rozmer pneumatik		245/45 R 18 Y 275/40 R 18 Y	245/45 R 18 Y 275/40 R 18 Y	245/35 R 20 Y 275/30 R 20 Y	245/45 R 18 Y 275/40 R 18 Y
Rozmer diskov kolies		8 J x 18 9 J x 18	8 J x 18 9 J x 18	8 J x 20 9 J x 20	8 J x 18 9 J x 18
Materiál diskov kolies		ľahká zliatina	ľahká zliatina	ľahká zliatina	ľahká zliatina

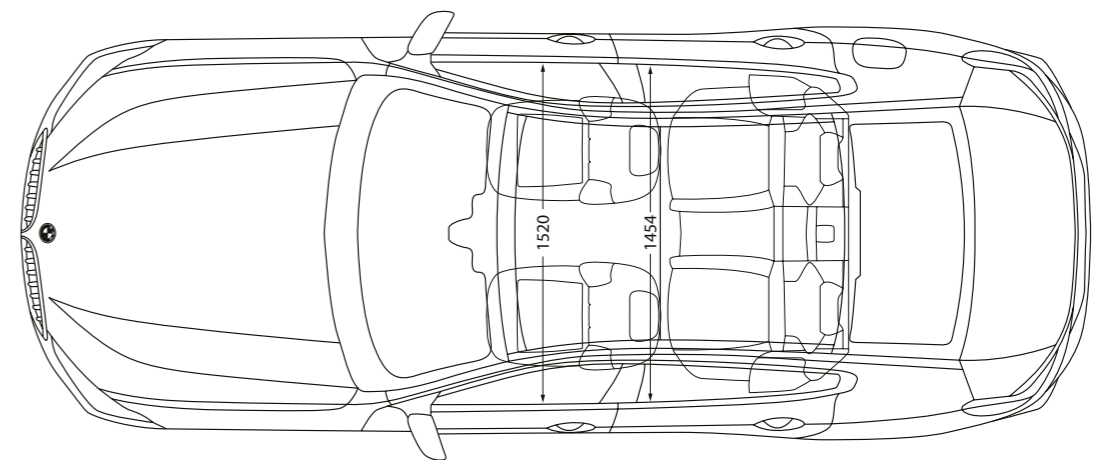
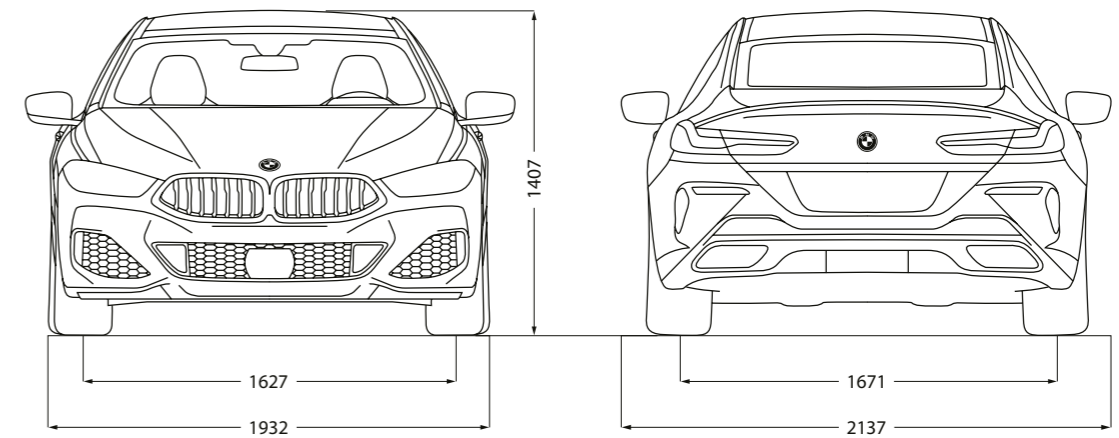
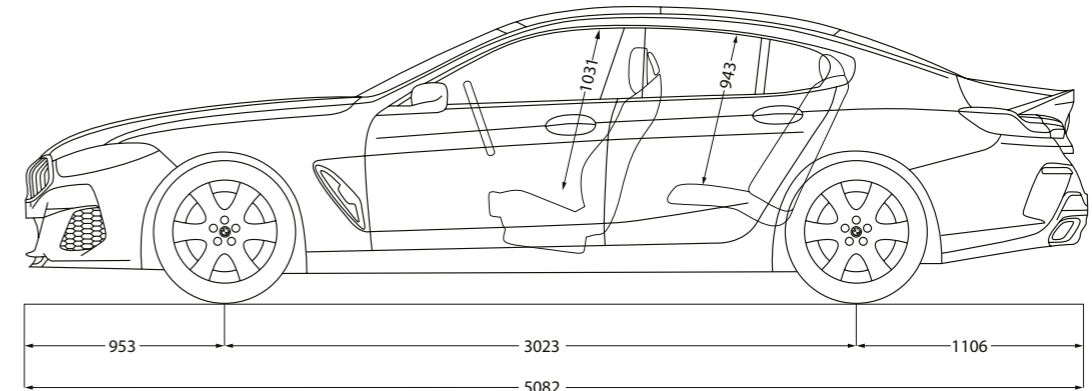

Rozmery v technickom výkrese sa vzťahujú na model M850i xDrive, rozmery modelov 840i, 840i xDrive a 840d xDrive sa môžu mierne líšiť. Všetky rozmery na technických výkresoch sú uvedené v milimetroch.

Uvedené hodnoty jazdných výkonov, spotreby paliva a emisií CO₂ platia pre vozidlá so štandardnou prevodovkou.

¹ Pohotovostná hmotnosť platí pre vozidlo so štandardnou výbavou a nezahŕňa žiadnu doplnkovú výbavu. Uvedená hodnota zahŕňa 90% objemu nádrže, 68 kg na vodiča a 7 kg na batožinu. Doplnková výbava môže ovplyvniť hmotnosť vozidla a v prípade, že má vplyv na jeho aerodynamiku, tak môže ovplyvniť aj maximálnu rýchlosť.

² Údaje o jazdných výkonoch, spotrebe a emisiách benzínových motorov platia pri použití paliva RON 98. Hodnoty spotreby paliva platia pre vozidlá využívajúce referenčné palivá v súlade s EÚ normou 2007/715. Povolené sú aj palivá s oktanovým číslom od RON 91 a s vyšším oktanovým číslom, ako aj s 10-percentným podielom etanolu (E10). BMW odporúča použitie bezolovnatého benzínu s oktanovým číslom RON 95.

³ Hodnoty spotreby paliva, emisií CO₂, spotreby elektrickej energie a zobrazené rozsahy sú stanovené podľa európskeho nariadenia (EC) 715/2007 v znení uplatniteľnom v čase typového schválenia. Namerané hodnoty sú na základe cyklu WLTP podľa smernice (EC) 1151/2017 a môžu sa líšiť v závislosti od zvolenej výbavy. Uvedený rozsah hodnôt zohľadňuje rôzne konfigurácie zvoleného modelu a nie je súčasťou akejkoľvek ponuky, je určený výlučne na porovnanie.

⁴ Elektronicky limitovaná.



Modely v tejto aplikácii zobrazujú vozidlá v špecifikácii (štandardná výbava, doplnková výbava, konfigurácie výbavy), v ktorej ich vyrába BMW AG pre trh v Nemecku. Zmeny oproti štandardnej výbave, doplnkovej výbave a dostupným možnostiam konfigurácií, popísaným v tejto brožúre, sa môžu vyskytnúť po 29.04.2019, po redakčnej uzávierke tejto brožúry, alebo na základe špecifických požiadaviek jednotlivých trhov. Podrobnejšie informácie vám poskytnú váš miestny BMW Partner. Zmeny dizajnu, konštrukcie a výbavy sú vyhradené.

BMW M850i xDrive Gran Coupé:

Benzinový 8-valcový motor M TwinPower Turbo, výkon 390 kW (530 konských síl), 20-palcové M disky z ľahkých zliatin s lúčmi v tvare písmena Y 728 M vo farbe Bicolour Cerium Grey s výkonnými pneumatikami a zmiešanými pneumatikami, metalická vonkajšia farba Frozen Bluestone, multifunkčné sedadlá pre vodiča a predného spolujazdca v BMW Individual s celokoženým čalúnením Merino Ivory White/Midnight blue, interiérové lišty BMW vo farbe Piano Black.

© BMW AG, Mníchov, Nemecko. Reprodukcia časti alebo celku je povolená iba s písomným súhlasom BMW AG, Mníchov.

411 008 032 98 1 2019 CB. Vytlačené v Nemecku, 2019.

